



14<sup>TH</sup>  
YEAR



TransAnatolia Rally Raid  
31 Ağustos – 7 Eylül

RALLİ (SSV, OTOMOBİL, KAMYON)  
EK KURALLARI



fikirmedya\*



Istanbul Portföy

## İÇİNDEKİLER

A1.	GİRİŞ	4
A1.1.	Kurallar	4
A1.2.	Parkur	4
A1.3.	Özel Etaplar ve Parkur Uzunluğu	4
A1.4.	Ortalama İrtifa	4
A1.5.	Etap Zemin Tipleri (Özel Etaplar)	4
A2.	ORGANİZASYON	4
A2.1.	Ulusal Sportif Otorite	4
A2.2.	Sportif Onay	4
A2.3.	Organizatörün Adı, Adresi ve İletişim Bilgileri	5
A2.4.	Organizasyon Komitesi	5
A2.5.	Spor Komiserleri Kurulu	5
A2.6.	Yarışma Görevlileri	5
A2.7.	Yarışma Merkezinin (HQ) Konumu ve İletişim Bilgileri	6
A3.	ETKİNLİK PROGRAMI	6
A3.1.	Dokümantasyon Dağıtımı	6
A3.2.	Brifing	6
A4.	TANIMLAR	7
A5.	KAYIT	11
A5.1.	Kayıt Tarihleri	11
A5.2.	Kayıt Prosedürü	11
A5.3.	Katılabilir Araçlar	11
A5.3.1.	Gruplar	11
A5.3.2.	Sınıflar	12
A5.4.	Kayıt Ücreti ve Ekstra Ödemeler	12
A5.4.1.	Ücret Bilgileri	12
A5.4.2.	Ödeme Bilgileri	13
A5.4.3.	İptal ve İade	13
A6.	SİGORTA	14
A6.1.	Zorunlu Trafik Sigortası	14
A6.2.	Yarışma Sigortası	14
A6.2.1.	Sigorta Teminatının Azami Limitleri	15
A7.	REKLAMLAR	15
A7.1.	Reklam Alanları İle İlgili Kısıtlamalar	15
A7.2.	Organizasyonun Zorunlu Plakaları	15
A7.2.1.	Zorunlu Plakaların Ebatları	15
A7.3.	Organizatörün Teklif Ettiği Reklamlar	16
A7.3.1.	Reklam Panellerinin Ebatları	16
A7.4.	Kapı Numaraları ve Reklam Panelleri	17
A7.5.	Ralli Plakaları ve Kapı Numaralarının Renkleri	17
A8.	İDARİ KONTROL	17
A8.1.	İdari Kontrolde Teslim Edilmesi Gereken Belgeler	17
A9.	TEKNİK KONTROL	17
A9.1.	Araç Donanımı, Yarışmacı Kıyafetleri ve Güvenlik Ekipmanları	18
A9.1.1.	Araç Donanımı Grup T-TH-SSV	19
A9.1.1.	Yarışmacı Kıyafetleri	19
A9.1.2.	Güvenlik Ekipmanları	20
A10.	YARIŞMANIN İŞLEYİŞİ	20
A10.1.	Ekipler	20
A10.2.	Yarışmacı Numaraları, Start Aralıkları ve Start Sıralaması	21



A10.2.1.	Yarışmacı Numaraları	21
A10.2.2.	Start Aralıkları	21
A10.2.3.	Sıralama Etapı	21
A10.2.4.	Start Sıralaması	22
A10.3.	Zaman Karnesi	22
A10.4.	Start ve Finish Seremonisi	22
A10.5.	Sıralama Etapı Start Prosedürü	23
A10.6.	Finish Prosedürü	23
A10.7.	Normal Etaplar	23
A10.8.	Zaman Kontrol Noktaları Uygulamaları	23
A10.9.	Özel Etaplar	24
A10.9.1.	Özel Etap Start Prosedürleri	24
A10.9.2.	Özel Etaplarda Zaman Ölçümü	24
A10.10.	Servis Alanı / Bivouac	25
A10.10.1.	Servis alanı / Bivouac Konumları	25
A10.10.2.	Servis Ekipleri ve Beraberindeki Kişiler	25
A10.11.	Kurtarıcı Yardımı ve Çekme	26
A10.12.	Yakıt İkmal	26
A10.12.1.	Yakıt İkmal Alanları	26
A10.12.2.	Yakıt İkmal Esnasında Dikkat Edilmesi Gereken Hususlar	26
A10.12.3.	Özel Etaplar İçerisinde Oluşturulacak Yakıt İkmal Noktaları	27
A10.13.	Lastikler	27
A10.14.	Hız Sınırlaması Bulunan Bölgeler	27
A10.14.1.	Normal Etaplarda Hız Sınırları ve Hız Sınırlaması	27
A10.14.2.	Özel Etaplarda Hız Sınırları ve Hız Sınırlaması	28
A10.14.3.	Bivouac ve Servis Alanlarında Hız Sınırlaması	29
A10.15.	Way Point (Yol Noktaları)	29
A10.16.	Cezalar	29
A10.16.1.	WP Cezaları	29
A10.16.2.	Ayak Cezası	29
A10.16.3.	Etap İhraç Cezası	30
A10.16.4.	Para Cezalarının Ödenmesi	30
A10.17.	Etap İptalleri	30
A10.18.	Araç Takip Sistemi	30
A10.19.	Acil Durumlar	30
A10.19.1.	Kaza	31
A10.19.2.	Kazazedelere Yardım	31
A10.19.3.	Normal Etaplarda Kaza	32
A11.	KISITLAMALAR VE YÜKÜMLÜLÜKLER	32
A11.1.	Kokpitte Bulunmasına Müsaade Edilen Cihazlar	32
A11.1.1.	Telefonlar	32
A11.1.2.	Araç Üzeri ve Araç İçi Kameralar	32
A11.2.	Araç İçerisinde Bulundurulmasına Müsaade Edilmeyen Cihazlar	33
A11.3.	Yasaklamalar	33
A11.4.	Yükümlülükler	33
A11.4.1.	Çevreye ve Doğaya Karşı Yükümlülükler	33
A11.4.1.1.	Atık Yönetimi	33
A11.4.1.2.	Çevresel Faktörlere Karşı Sorumluluk	34
A12.	İTİRAZLAR VE TEMYİZ	34
A13.	ÖDÜLLER VE ÖDÜL TÖRENİ	34
A13.1.	Ödüller	34
A13.2.	Ödül Töreninde Dikkat Edilmesi Gereken Hususlar	35
A13.3.	Ödül Töreni Yeri ve Zamanı	35



Ek 1.	Zaman Çizelgesi (Itinerary)	36
Ek 2.	Yarışmacılarla İletişim Sorumlusunun Fotoğrafi ve İletişim Bilgileri	40
Ek 3.	Ceza Tablosu	41
Ek 4.	Geotraq Sistemiyle İlgili Bilgiler	44
Ek 5.	İlk Yardım Çantası	49
Ek 6.	Covid Protokolü	50
Ek 7.	Kontrol Noktalarında Kullanılacak Tabelalar	51
Ek 8.	Sportity Uygulaması	52



## A1. GİRİŞ

Yarışmanın Adı: TransAnatolia Rally Raid  
Yarışmanın Tarihi: 31 Ağustos - 7 Eylül 2024

### A1.1. Kurallar

TransAnatolia 31 Ağustos – 7 Eylül tarihleri arasında Mersin’den start alarak, özgün rotası üzerinden Van’a ulaşacak şekilde organize edilecek bir ralli raid yarışdır.

Bu kurallar üzerinde değişiklik ve/veya düzenlemeler Yarışma Direktörü ya da Spor Komiserleri tarafından numaralı ve tarihli Ek Bültenler ile yapılacaktır. Kuralların ön görmediği durumlar için TOSFED 2024 Ulusal Baja Kuralları ve 2024 FIA Cross Country Rally kuralları referans alınacaktır.

Yarışma ile ilgili ek bilgiler [www.transanatolia.com](http://www.transanatolia.com) resmi web sayfasından duyurulacaktır.

### A1.2. Parkur

TransAnatolia, uluslararası statüde değerlendirilen, 4x4 ve 6x6 arazi araçları ile buggy veya SSV adı verilen çöl yarışları için geliştirilmiş özel yarış araçlarının ve motosikletlerin, ayrı klasmanlarda, bir arada ve yol dışı etaplarda gerçekleştirdiği ralli raid yarışdır.

### A1.3. Özel Etaplar ve Parkur Uzunluğu

Ayak Sayısı	8	
Özel Etap Sayısı	DSA	
Özel Etap	DSA	km
Normal Etap	DSA	km
Yarışmanın Toplam Mesafesi	DSA	Km

### A1.4. Ortalama İrtifa

Normal Etap	DSA	m
Özel Etap	DSA	m
Yarışmanın Ortalama İrtifası	DSA	m

### A1.5. Etap Zemin Tipleri (Özel Etaplar)

Toprak	98	%
[Diğer yüzeyler]	2	%

## A2. ORGANİZASYON

### A2.1. Ulusal Sportif Otorite

Türkiye Otomobil Sporları Federasyonu (TOSFED) yarışmanın ulusal sportif otoritesidir.

Türkiye Otomobil Sporları Federasyonu  
Levent Mahallesi Ebulula Mardin Caddesi Maya Meridyen Plaza Kat12  
Akatlar / Beşiktaş / İSTANBUL  
+90 (212) 351 50 45 pbx  
+90 (212) 351 50 48  
[info@tosfed.org.tr](mailto:info@tosfed.org.tr)

### A2.2. Sportif Onay

Sportif Onay No: 01TRR/220824 Onay Tarihi: 22.08.2024



### A2.3. Organizatörün Adı, Adresi ve İletişim Bilgileri

Organizator: Anadolu Spor Organizasyonları Kulübü  
Kulüp Temsilcisi: Orhan Çelen  
Adres: Göksu Evleri, İhlamur Cad. Göztepe Mah. A17/A Villa 65 Anadoluhisarı  
İstanbul – TÜRKİYE  
Telefon: +90 (216) 465 13 22  
Faks: +90 (216) 465 03 26  
E-mail: info@transanatolia.com  
WEB: www.transanatolia.com

### A2.4. Organizasyon Komitesi

Kulüp Başkanı: Sn. Orhan ÇELEN  
Yarışma Direktörü: Sn. Murat DÜRÜSTKAN  
Yarışma Direktör Vekili: Sn. Prof. Dr. Zati VATANSEVER  
Yarışma Güvenlik Sorumlusu: Sn. Erol KARAÖZ  
Kulüp Sekreteri: Sn. Gizem AKMAN

### A2.5. Spor Komiserleri Kurulu

	Adı Soyadı	Lisans Numarası
Spor Komiserleri Kurulu Başkanı	Sn. Ertan UÇAR	
Spor Komiseri (TOSFED)	Sn. Çağrı NERKİZ	
Spor Komiseri (KULÜP)	Sn. Latif SANCAK	

### A2.6. Yarışma Görevlileri

	Adı Soyadı	Lisans Numarası
TOSFED Gözlemcisi	Sn. Çağrı NERKİZ	

	Adı Soyadı
Yarışma Direktörü:	Sn. Murat DÜRÜSTKAN
Yarışma Direktör Vekili:	Sn. Prof. Dr. Zati VATANSEVER
Gözetmenlerden Sorumlu Direktör Yardımcısı:	Sn. S. Eray COŞKUN
Yarışma Genel Sekreteri:	Sn. Serkan ÇULHA
Yarışma Güvenlik Sorumlusu:	Sn. Erol KARAÖZ
Geotraq Araç Takip Sistemi Sorumlusu:	Sn. İvan STOİLOV
Teknik Kontrol Sorumlusu:	Sn. Selahattin GÜLMEZ
Teknik Kontrol Görevlisi:	Sn. Fatma Nur ESER
Medikal Sorumlu:	Sn. Dr. Ramazan SABIRLI
Acil Medikal Müdahale Sorumlusu	Sn. Sezer SAYKAL
Komiserler Kurulu Sekreteri:	Sn. Berna KANTIK
Yarışmacılarla İletişim Sorumluları:	Sn. Elif TANCA Sn. Yiğit TOP
Neticelendirme Sorumlusu:	Sn. Burak Emre GEÇER
Servis Alanı Sorumlusu:	Sn. Tolga KİRAZ
Kurtarma Ekibi Sorumlusu:	Sn. İbrahim GÖKKAYA
Medya Sorumlusu:	Sn. Gökhan BAŞİPLİKÇİ
Lojistik / Kamp (Bivouac) Sorumlusu:	Sn. Levent GÜL
Etap Sorumluları	Sn. Şahin ÖZEN Sn. Bekir BAYIR
Haberleşme Sorumlusu	Sn. Hasan OFLAZ



## A2.7. Yarışma Merkezinin (HQ) Konumu ve İletişim Bilgileri

Yarışma Merkezi:

Adres Bivouac Alanı – Ofis Otobüsü  
Telefon +90 538 441 58 20  
E-mail info@transanatolia.com

HQ Çalışma Saatleri Daha Sonra Açıklanacaktır.  
Resmi İlan Panosu (RİP) 30 Ağustos – 7 Eylül 2024 HQ + Sportity Uygulaması  
Dijital Resmi İlan Panosu (DİP) 15 Nisan – 7 Eylül 2024  
[www.transanatolia.com](http://www.transanatolia.com)

### A3. ETKİNLİK PROGRAMI

1 Şubat 2024	Kayıtların açılması İndirimli kayıt tarihinin başlangıcı
31 Mayıs 2024	2. İndirimli kayıt süresinin başlangıcı
30 Temmuz 2024	Medya akreditasyonunun kapanması
15 Ağustos 2024	17:00 Kayıtların kapanması
28 Ağustos 2024	Kayıt Listesinin Açıklanması
30 Ağustos 2024	12.00 İdari Kontrol Başlangıcı (Randevulu) 12.00 Teknik Kontrol Başlangıcı (Randevulu)
31 Ağustos 2024	08:00 İdari kontrol başlangıcı (Randevulu) 08:00 Teknik kontrol başlangıcı (Randevulu) 16:00 Kapalı Park Giriş (Tüm araçlar en geç) 16:15 Brifing 18:05 1. Ayak Seremonik Start 18:15 Sıralama Etabı
1 Eylül 2024	08:00 2. Ayak Mersin -
2 Eylül 2024	07:00 3. Ayak -
3 Eylül 2024	07:00 4. Ayak -
4 Eylül 2024	09:00 5. Ayak -
5 Eylül 2024	10:00 6. Ayak -
6 Eylül 2024	07:00 7. Ayak -
7 Eylül 2024	07:00 8. Ayak - Van Finiş Seremonisi

#### A3.1. Dokümantasyon Dağıtımı

Sonraki güne ait Yol notları gün sonunda Bivouac giriş noktasında, eski yol notları iade edilerek teslim alınır. Neticeler her gün sonunda saat 20:00'da ilan panosunda yayınlanır. Her gün sonunda bir sonraki günün start listesi ilan panosunda yayınlanır.

#### A3.2. Brifing

İlk ayak öncesinde yarış yönetimi tarafından yarış öncesi bilgilendirmelerin yapılacağı brifing saati ve yeri daha sonra duyurulacaktır. En az bir ekip üyesinin katılımı zorunludur. Katılım imza listesiyle tutanak altına alınır. Yarışma öncesi Brifinge katılmama cezası €100.00'dur.

Yarış boyunca, her ayak sonunda brifing yapılacaktır. Brifingler, her gün kamp alanında oluşturulacak brifing çadırında ya da otelde brifing için hazırlanmış alanda, yerel saat ile 21:00'da gerçekleşecektir. En az bir ekip üyesinin katılımı zorunludur. Katılım imza listesiyle tutanak altına alınır. Brifinge katılmama cezası €25.00'dur.



Yol notları deęişiklikleri ve gvenlik uyarılarının da duyurulacaęı brifing zeti resmi ilan panosunda yayınlanacaktır. nemli bilgiler ve sonraki gnn GPS koordinatları bu belgede yer alır.

Gvenlikle ya da parkurla (yol notu deęişiklięi) ilgili bilgiler tarihli ve numaralı olarak, Direktr tarafından imzalanarak brifingten nce ya da en ge brifing sırasında resmi ilan panosuna asılır. Bu bilgilerin alınması yarıřmacının sorumluluęundadır.

#### **A4. TANIMLAR**

##### **Blten**

Rallinin Ek Kurallarını (Reglasyon) deęiřtirmeyi, gncellemeyi veya tamamlamayı amalayan resmi belge.

##### **ASN**

FIA tarafından tanınan Ulusal Sportif Otorite.

##### **Servis**

Yarıř aracı veya gvdeden ayrılmıř da olsa bileřenleri zerinde yapılan tm alıřma servis olarak tanımlanır. Servis araları ve mekanikerlerin uyması gereken kurallar bu reglasyonun Bkz. A10.10 maddesinde detaylandırılmıřtır.

##### **Bivouac (Kamp)**

Bir ayaęın sonundaki ve bir sonraki ayaęın bařındaki Zaman Kontrol noktaları arasında, yarıřmacıların toplandıęı, yol notunda belirtilen alan. Bivouacta, yarıřa devam eden yarıřmacılar ve servis aracı olarak kayıtlı aralar ve / veya servis personeli olarak belirtilen kiřiler tarafından servis verilebilir. TransAnatolia iin ayrılmıř, arındırılmıř ve gvenlik altına alınmıř kapalı bir alandır ve sadece yarıřmaya kayıtlı kiřiler ve grevlilerin eriřimine aıktır.

##### **Brifing**

Yarıř ynetimi tarafından yapılacak resmi bilgilendirme ve uyarılar, zorunlu haller dıřında her ayak sonunda yapılacak brifinglerde gerekleřtirilecektir. (Yarıřmanın ana hatları ve genel kurallarının aıklanacaęı yarıřma ncesi bir brifing gerekleřtirilecektir.)

##### **Zaman Karnesi**

Zaman izelgesinde gsterilen kontrol noktalarına giriř zamanlarının yazıldıęı ve gerektięinde imzalandıęı belge.

##### **ZK (Zaman Kontrol)**

Zaman Kontrol iřleminin yapıldıęı gzetmen noktalarıdır Bkz. A10.8

##### **Haberleřme/Duyuru**

Haberleřme: Direktr ya da Spor Komiserleri tarafından, resmi bilgi vermek iin yayınlanarak resmi ilan panosuna asılır ve imza karřılıęında daęıtımı yapılır.

Duyuru: Organizasyon tarafından yayınlanarak resmi ilan panosuna asılır.

##### **Yarıřmacı**

Yarıřa kayıtlı gerek ya da tzel kiřiler.

##### **Yarıřtan İhra**

İlgili ekibin yarıřa devam edemeyeceęini bildiren karardır. Bu karar yarıřmacılardan herhangi birine teblię edildięi andan itibaren geerlilik kazanır ve mevcut sigorta poliesi ilgili yarıřmacı iin sona erer.





**Rallinin Müddeti**

Ralli, idari ve teknik kontrolle başlar ve aşağıdakilerden hangisi daha geç gerçekleşirse o noktada sona erer.

- İtiraz veya temyiz süresinin dolmasıyla ya da Komiserler Kurulu tarafından yapılan herhangi bir toplantının sona ermesiyle.
- Varsa, yarış sonrası teknik kontrolünün sona ermesiyle.
- Ödül töreninin sona ermesiyle.

**Ekip**

Araç içinde bulunan kişiler ekibi oluşturur.

**Ayak**

Yarışmanın bir sonrakinden en az 8 saatlik bir süreyle ayrılan her bölümü.

**Resmi Saat**

GPS saatindeki zamandır.

İdeal zamanında kayıt yaptırmak ekiplerin sorumluluğundadır. Dilerlerse noktadaki saatten faydalanabilirler. Organizasyon süresince resmi saat, küresel konumlama sistemine göre yerel saate karşılık gelir ve GMT + 3 olarak belirlenmiştir.

**SZ**

Hız sınırlaması bölgesinin başlangıcı anlamına gelir ve yol notunda gösterilecektir. Mümkün olan yerlerde WPS ya da WPE olarak işaretlenecektir. Konumla ilgili uyumsuzluk halinde WP bağlayıcı olacaktır.

**FZ**

Hız sınırlaması bölgesinin sonunu belirtir ve WPE olarak gösterilir.

**Hız Kontrol Bölgesi**

Takip cihazı devredeyken kontrol amacıyla her 90 metrede sinyal gönderimi yapar. Bir SZ ve bir FZ arasında tanımlanan hız kontrol bölgesindeki hızın aşıldığı durum ya da durumlar ihlal olarak tanımlanır. Hız kontrol bölgesindeki her bir aşım bir ihlal olarak değerlendirilir. Yarış sırasında 3 farklı bölgede ihlalde bulunan yarışmacıya tekrar eden aşırı hıza bağlı olarak diskalifiye olmaya kadar gidebilecek cezalar verilir.

**Nötralizasyon**

Yarış Yönetimi tarafından her ne sebeple olursa olsun yarış akışının durdurulduğu süredir. Her yarışmacı için eşittir ve bu sürede kapalı park kuralları geçerlidir.

**DN/DT**

Transfer ya da nötralizasyon alanının başlangıcı.

**FN/FT**

Transfer ya da nötralizasyon alanının sonu. Aracın özel etabın sonraki kısmına başlamak üzere durarak start alacağı nokta.

**Görevliler**

Spor Komiserleri, Teknik Kontrol Sorumlusu, Yarışma Direktörü ve Yarışma Direktörüne bağlı görev alan diğer kişiler.

**Kapalı Park**

Bkz. A10.10'da belirtilenler haricinde servis işlemlerinin, hazırlık yapmanın ve araca müdahale etmenin yasak olduğu alandır.

**Rota**

Yol notuyla tanımlanır ve öncü araç ekibi tarafından kontrol edilir. Rota, içinde bir veya birden çok özel etap barındıran ayaklara bölünmüştür. Bu bölümler arasında normal etaplar da vardır.

**Yarış Merkezi (HQ)**

Sportif işleyiş ve güvenlikle ilgili koordinasyon ve yönetimi yapar. Çalışma saatleri programda belirtilmiştir.



### **Etap İhracı**

Start alınamamış ya da bitirilememiş (rescue tarafından çekilmiş, mekanik sorun yaşamış, yol dışı olmuş) özel etapların ya da etap bölümlerinin etap ideal süresi üzerine ilgili cezaların eklenerek derecelendirmeye dahil edilmesini ifade eder.

### **Ayak Cezası**

Herhangi bir ayaktan ya da ayak içerisindeki bölümlerden birinden etaptan ihraç olan yarışmacılar için, gün sonunda hesaplanan dereceye eklenecek zaman cezası.

### **Sportif Cezalar**

Sportif cezalar şu şekildedir: hız ihlali, kontrol noktasının ya da waypointin atlanması, sportmenliğe aykırı davranış veya bir özel ya da normal etapta gerçekleşen diğer ihlaller.

### **Toplama**

a) Organizasyon tarafından teorik zamanların kontrol edilmesi ve yarışmaya devam eden ekiplerin zaman farklarının ortadan kaldırılması (re-grouping) için yarışma akışının durdurulması. Toplama zamanı ekipten ekibe farklılık gösterebilir.

b) Toplamadan çıkış, ekiplerin toplamaya giriş sırasına göre belirlenir. Start sıralamasına uygun şekilde ve uygun aralıklarla start verilir.

### **Yol Notu**

Her ekibe, A5 boyutunda ve sayfa başına en fazla 5 satır içeren yol notu verilir. Bu satırların her birinde o noktayı açıklayan çizimler ve notlar bulunur. Yanlarında noktalar arasındaki mesafeler belirtilir. Ayrıca geçilmesi zorunlu olan WPV, WPM, WPS, WPE, SZ, FZ, CP, CH noktaları gösterilir. Bu noktaların atlanması halinde ihraca varan cezalar uygulanabilir.

### **Normal Etap**

Birbirini takip eden iki Zaman Kontrolü arasında belirli bir hedef süre içinde geçilmesi gereken ve ulusal trafik kurallarının geçerli olduğu kısım.

### **Transfer Etabı**

Bir özel etabın birbirini takip eden bölümleri arasında hedef sürede geçilmesi gereken ve ulusal trafik kurallarının geçerli olduğu kısım.

### **Özel Etap**

Zamana karşı yarışılan bölüm. Özel etaplar yarışmacılar için kapatılmış olabileceği gibi TransAnatolia bir açık yol yarışıdır. Etap start noktasından önce ya da bu noktayla birlikte işleyen bir Zaman Kontrol noktası bulunur. Etap sonunda da etap derecesinin ölçüldüğü bir flying finish ve ilgili sürenin zaman karnesine işlendiği bir stop noktası bulunur.

### **Sıralama Etabı**

Yarışın başında bir sıralama etabı bulunabilir. Bu etaptan sonraki ilk etabın start sıralaması bu etabın sonucuna göre belirlenir. Bu etabın dereceleri Yarışma Genel Klasmanına eklenir.

### **Etap İdeal Süresi**

Bir özel etabın ya da onu oluşturan bölümlerin geçilmesi için organizasyonun öngördüğü süredir.

Etap ideal süresi içerisinde ilgili etabın flying finish noktasına ulaşamayan ekip etaptan ihraç edilir.

Zaman çizelgesinde ve zaman karnesinde not olarak belirtilecektir.

### **Hedef Zaman**

İki zaman kontrol noktası ya da Start noktasından bir sonraki zaman kontrol noktasına ulaşması için ekiplere verilen süredir ve yarışmacılar bu süreye uymak zorundadır.

Hedef zamanda ilgili zaman kontrol noktasına ulaşamayan yarışmacıya geç kaldığı ya da erken geldiği her dakika veya dakika parçası için ceza verilir.



### **Maksimum Zaman**

Her bir zaman kontrol noktası için ilgili etabın hedef zamanı üzerine 30 dakika eklenerek hesaplanır.

### **Kapanış Zamanı**

Her bir zaman kontrol noktası için ilgili etapta son start alan aracın hedef zamanı üzerine 30 dakika eklenerek hesaplanır. Bu süre dolduğunda etaptaki zaman kontrol noktaları kapatılır.

Flying finish ve stop noktaları için kapanış zamanı son start alan aracın start zamanına etap ideal süresi eklenerek hesaplanır.

### **Etap Zamanı**

Bir yarışmacının etabı tamamladığı süredir.

### **Araç**

Ralliye kaydedilmiş, teknik kontrolü geçmiş, mevcut regülasyon ve eklerinde detaylandırılan kurallara uyan ve yarışmacı ekibi bulunan herhangi bir SSV, otomobil veya kamyondur.

### **Waypoint (WP)**

Waypoint (yol noktası) enlem ve boylam koordinatlarıyla tanımlanan bir coğrafi konumdur. WPV, WPM, WPE, WPS olmak üzere dört farklı WP tipi mevcuttur. Yol notunda belirtilen tüm WP'lerden geçilmesi zorunludur.

### **WPE (Eclipse waypoint)**

Bir WPE kendinden önceki noktanın geçilmesiyle, iki nokta arasındaki mesafeden bağımsız olarak NAV-GPS cihazında görünür ve cihaz bu noktaya yönlendirme yapmaya başlar.

### **WPN (Navigation waypoint)**

NAV-GPS'te kayıtlı ve yarışmacıların zorlu rotalardan (örneğin kum tepeleri) veya navigasyon zorluklarından kaçınmasını önlemek için kullanılır. Yarışmacı ancak bu noktanın açılma yarıçapına ulaştığında NAV-GPS bu noktaya yönlendirme yapmaya başlar. Bir WPN'yi atlamanın cezası, diğer WP'lere göre dört kat fazladır.

### **WPM (Masked waypoint)**

WPM, navigasyonel yönlendirmelerin yarışmacı tarafından doğru şekilde takip edildiğini kontrol etmek için kullanılacak standart bir WP noktasıdır. Yarışmacı ancak bu noktanın açılma yarıçapına ulaştığında NAV-GPS bu noktaya yönlendirme yapmaya başlar.

### **WPS (Safety waypoint)**

Yarışmacıların güvenliği için kullanılır. Tehlikeler (!!!), kara yolu geçişleri, boru hatları, tren rayları, uçurumlar vb. ile ilişkilendirilebilir.

### **WPC (Control waypoint)**

WPC, yol notunun yarışmacı tarafından doğru şekilde takip edildiğini kontrol etmek için kullanılacak bir WP noktasıdır. Bu WP için NAV-GPS üzerinde herhangi bir yönlendirme yapılmaz.

### **WPP (Waypoint precise)**

WPP, yol notunun açık arazi olmayan yollarda yarışmacı tarafından hassasiyetle takip edildiğini kontrol etmek için kullanılacak bir WP noktasıdır. Özel etap içindeki B tipi güvenlik bölümlerinde, her yol notu kutusu, halihazırda başka bir WP türü olarak tanımlanmamışsa, bir WPP olarak değerlendirilecektir.

### **WPV (Visible waypoint)**

Koordinatları yol notunda belirtilmiş olan yol noktasıdır. Visible waypointte doğru ilerlendiğinde tüm bilgiler NAV-GPS takip cihazının ekranında görünür. Ayak başlangıcı ve bitişi WPV'dir.

### **PC (Pasaj Kontrol)**

Yarışmacıların yarışma rotası üzerinde olduklarını ya da rotanın bir bölümünü kontrol etmek için kullanılır.



## A5. KAYIT

### A5.1. Kayıt Tarihleri

Yarışmanın kayıtları 15 Şubat 2024 - 31 Mayıs 2024 tarihlerinde indirimli olarak, sonrasında 15 Ağustos 2024 tarihine kadar normal ücretlendirme ile yapılacaktır. 15 Ağustos 2024 tarihinde saat 17:00'da (GMT+3) kayıt süresi sona erecektir.

Organizatör programı aksatmayacak sayıda kayıt alacaktır, sonrasında gelen kayıtları değerlendirecektir ve bazı kayıtları reddetme hakkına sahiptir.

### A5.2. Kayıt Prosedürü

Yarışmaya katılmak isteyen yarışmacılar [register.transanatolia.com](http://register.transanatolia.com) internet sitesinde yer alan online formu yarışmacı, sürücü, yardımcı sürücü, servis ve araç detaylarını girerek doldurmalıdır.

Kayıt Formunun aslı İdari Kontrol sırasında organizatöre teslim edilmelidir.

Gerçekleştirilecek ödemeler veya gönderilecek bilgi/belgeler için, ilan edilen son tarihlere uymak zorunludur. TransAnatolia, zamanında ileilmeyen bilgilerden dolayı oluşabilecek idari sorunlar için herhangi bir sorumluluk kabul etmez.

Sürücüler, 2024 yılı için geçerli Ulusal Baja Sportif Yarışmacı Belgesine ve Ulusal Baja Sportif Sürücü Belgesine sahip olmalıdır. İlgili lisanslar en geç idari kontrole kadar beyan edilecektir.

Her yarışmacı kayıt formu ile kayıt ücreti ve sigorta bedelini ödediğini gösteren dekontu

[info@transanatolia.com](mailto:info@transanatolia.com) mail adresine ulaştırmalıdır. İlgili kaydın kabulü için ödemenin gerçekleştirilmiş olması zorunludur.

Gerekli ödemeler gerçekleştirilmeden yapılacak başvurular hiçbir şekilde kabul edilmez.

Organizasyon Komitesi, belirli seçim kriterlerine göre bir sürücü, yardımcı sürücü veya yarışmacının kaydını reddetme hakkını saklı tutar.

İdari kontrolde tüm katılımcıların;

- Mevcut düzenlemelere uymak,
- Türkiye Cumhuriyeti yasalarına uymak,
- Araçlar ve ekip hakkında verilen bilgilerin doğruluğunu garanti etmek,
- Aracını daima kurallara uygun vaziyette bulundurmak,
- Gerekli tüm idari belgelere sahip olmak ve bunların geçerliliğinden sorumlu olmak,

konularında tüm sorumluluğu kabul ettiklerini belirten bir "Taahhüt Sözleşmesi" imzalaması gerekecektir.

Taahhüt Sözleşmesi'nin imzalanması yarışmacıyı, ekip üyelerini ve takım üyelerini TransAnatolia'nın sportif ve teknik regülasyonlarına bağlar. Ek bültenler de dahil olmak üzere Ek Kurallara, Teknik ve Servisle ilgili hükümlerin yanı sıra Direktör veya Spor Komiserlerinin kararlarına da koşulsuz olarak uymayı kabul ederler. Katılımcılar, bu kuralların herhangi bir şekilde ihlal edilmesinin getirebileceği sorumlulukların farkındadır.

Kayıt prosedürleri hakkında ayrıntılı bilgi yarışmacılarla iletişim sorumlusundan alınabilir.

İdari kontrolde istenecek olan belgeler için Bkz. A8.1

### A5.3. Katılabilir Araçlar

#### A5.3.1. Gruplar

- Ultimate
- Stock
- Challenger
- SSV
- Truck
- Grup ASN TH
- Grup ASN SSV
- Grup ASN Kamyon



### A5.3.2. Sınıflar

Grup	Sınıf	Araç
FIA T1	T1.U	"Ultimate" Prototip Cross-Country Araçlar - 2024 Appendix J, Art. 285-12
	T1+	Prototip 4x4 Cross-Country Araçlar - 2024 Appendix J, Art. 285-11
	T1.1	Prototip 4X4 Cross-Country Araçlar - 2024 Appendix J, Art. 285
	T1.2	Prototip 4x2 Cross-Country Araçlar - 2024 Appendix J, Art. 285
	T1.3	"SCORE" regülasyonlarına uygun araçlar
FIA T2	T2.1	Seri Üretim Araçlar – 2024 Appendix J, Art. 284
	T2.2	Homologasyonu Geçmiş Seri Üretim Araçlar – 2024 Appendix J, Art. 284
FIA T3	T3.U	Hafif Prototip Cross Country Araçlar – 2024 Appendix J, Art. 286-14
	T3.1	Hafif Prototip Cross Country Araçlar – 2024 Appendix J, Art. 286
SSV	SSV	Modifiye Edilmiş Seri Üretim SSV Araçlar – 2024 Appendix J, Art. 286A
FIA T5	T5.U	Prototip Kamyonlar – 2024 Appendix J, Art. 287-13
	T5.1	Seri Üretim/Prototip Kamyonlar – 2019/2024 Appendix J, Art. 287-13
ASN TH	Sınıf 1	4x4 - 1750 cc'ye kadar (1029cc'ye kadar turbolu/süper şarjlı) benzinli, 2000 cc'ye kadar (1333cc'ye kadar turbolu/süper şarjlı) dizel
	Sınıf 2	4x4 - 1751-2800cc (1030-1647cc turbolu/süper şarjlı) benzinli, 2001-3500cc (1334-2333cc turbolu/süper şarjlı) dizel
	Sınıf 3	4x4 - 2801-3949cc (1648-2323cc turbolu/süper şarjlı) benzinli, 3501-4399cc (2333-2933cc turbolu/süper şarjlı) dizel
	Sınıf 4	4x4 - 3950cc'den büyük (2324cc'den büyük turbolu/süper şarjlı) benzinli, 4400 cc'den büyük (2934cc'den büyük turbolu/süper şarjlı) dizel
	Kamyon	4x4 veya 6x6 seri üretim kamyonlar
	SSV	Grup SSV Teknik Kuralları'nda belirtilen araçlar

Süper şarjlı ve turbolu motorların atmosferik eş değerlerini saptamakta kullanılacak katsayı dizel araçlar için 1,5, benzinli araçlar için 1,7'dir.

FIA T1-T2-T3-SSV-T5 gruplarında sınıf açılabilmesi için minimum katılım sayısı 3'tür. İlgili sınıfın açılmaması durumunda söz konusu araçlar ASN gruplarındaki uygun sınıflara dahil edilecektir.

### A5.4. Kayıt Ücreti ve Ekstra Ödemeler

#### A5.4.1. Ücret Bilgileri

Ücret/Ödeme Türü	Şubat - Mart	Nisan - Mayıs	Haziran - Ağustos
Otomobil / SSV Ralli	3.900,00 €	4.150,00 €	4.400,00 €
Kamyon Ralli	4.000,00 €	4.250,00 €	4.500,00 €
Ekstra Kişi / Mekanik	1.000,00 €	1.200,00 €	1.400,00 €
Servis Aracı (Otomobil veya Karavan) + Sürücü	1.200,00 €	1.350,00 €	1.500,00 €
Servis Aracı (Kamyon < 3500 Kg) + Sürücü	1.300,00 €	1.450,00 €	1.600,00 €
Servis Aracı (Kamyon > 3500 Kg) + Sürücü	1.400,00 €	1.550,00 €	1.700,00 €
Misafir (Kendi Aracıyla)	1.000,00 €	1.200,00 €	1.400,00 €
Misafir (Organizasyon Aracıyla)	1.200,00 €	1.400,00 €	1.600,00 €
Geotraq Sistemi Kira Bedeli			300,00 €
Geotraq Depozito			1.000,00 €



#### Fiyatlandırmaya Dahil Olanlar:

- Otel konaklaması (kahvaltı + akşam yemeği) her odada iki kişi olacak şekilde
- Kamp alanı konaklaması (kahvaltı + akşam yemeği + duş + wc) (kendi çadır & karavanınızda)
- Yarışmacı veya sürücülere dağıtılacak doküman tutarları
- Günlük yol notu + GPS ara geçiş noktaları
- Yarışmanın hukuki sorumluluk sigortası (Özel etaplarda 3. Şahıslara karşı geçeli trafik sigortası)
- Acil durumlarda kurtarma müdahaleleri
- Her ekip için su tedarigi
- KDV
- Hasar gören araçların imkanlar dahilinde kurtarma ekibi tarafından en yakın ana yola çekilmesi

#### Fiyatlandırmaya Dahili Olmayanlar:

- Start ve finişten transfer
- Zorunlu trafik sigortası
- Kişisel sağlık sigortası
- Yakıt
- Teknik destek
- Kamp konaklaması yapılacak günlerde otel konaklaması farkı ya da kamp malzemesi tedarigi ve bunların kurulumu ile taşınması
- Otel konaklamasında çift kişilik odada tek kişilik konaklama farkı
- Otele erken giriş ve geç çıkış ücretleri
- Havaalanı transferleri
- Takip sistemi ücreti ve montajı
- Takip sistemi depozitosu (tüm bileşenlerinin hasarsız ve eksiksiz olarak geri getirilmesinden sonra iade yapılır)

#### A5.4.2. Ödeme Bilgileri

Kayıt bedeli, banka transferi yoluyla ödenir ve ilgili işlem dekontu kayıt formu ile birlikte ibraz edilir.

Tüm kayıt ücretleri banka havalesiyle aşağıdaki hesaplara aktarılmalıdır.

#### Euro Hesabı

Banka: DenizBank A.Ş.  
Şube: Kavacık, İstanbul  
Alıcı: TransAnatolia Spor Organizasyonları Ltd. Şti.  
IBAN: TR48 0013 4000 0600 0846 4000 03  
Swift Kodu: DENITRIS241

#### Türk Lirası Hesabı

Banka: DenizBank A.Ş.  
Şube: Kavacık, İstanbul  
Alıcı: TransAnatolia Spor Organizasyonları Ltd. Şti.  
IBAN: TR05 0013 4000 0600 0846 4000 01

- Kayıt ücretinin tamamı, kayıtların kapandığı tarihe kadar yatırılmalıdır. Ödemesi tamamlanmamış kayıtlar kabul edilmeyecektir.
- Para transferinden kaynaklı tüm masraflar alıcı tarafından kayıt ücretine ilaveten karşılanmalıdır.
- Dekontun bir kopyası idari kontrolde mutlaka teslim edilmelidir.
- Kayıt sisteminden gelen referans numarası ödeme işlemine not olarak eklenmelidir.

#### A5.4.3. İptal ve İade

Kayıt ücretleri aşağıdaki hallerde tam olarak iade edilir;

- Kayıt işlemi gerçekleştiren yarışmacı adaylarına, kayıtlarının onaylanmaması durumunda.
- Yarışmanın organize edilmemesi durumunda.

Yarışmaya kayıt yaptırıp, kayıtların kapanma tarihinden önce kaydını geri çeken yarışmacılara, kayıt ücretinin yarısı iade edilir.



Yarışın ertelenmesi halinde organizasyon her bir katılımcıyı ivedilikle, yeni tarihler ve program hakkında bilgilendirecektir. Tarih değişikliğinden dolayı yarışa katılmayacak olan yarışmacılar bildirim aldıkları sonraki 5 iş günü içinde ücret iadesi talep edebilir. Talebi onaylanan yarışmacılara kayıt ücretinin %30'u iade edilir.

Eğer erteleme bir mücbir sebepten kaynaklanıyorsa; organizatör, 1 takvim yılı içerisinde geri ödeme planı oluşturur ya da düzenlenecek bir sonraki organizasyon için kayıt hakkını saklı tutmayı teklif eder.

Ciddi sağlık sorunlarının belgelenmesi ve yarışa katılımın tıbbi açıdan onaylanmaması (resmi belgeyle) halinde kayıt ücretinin kısmi geri ödemesi ancak organizatör kararına bağlıdır.

İlk teknik kontrole girip geçemeyen veya teknik kontrolde ya da sonrasında çekilme kararı alan yarışmacılara kayıt ücreti iadesi yapılamaz.

Her durumda, katılımcılar ödenen tutarlar dışında iade talep edemezler.

15 Ağustos'tan sonraki iptallerde kayıt ücreti iadesi yapılmaz.

## **A6. SİGORTA**

### **A6.1. Zorunlu Trafik Sigortası**

Türkiye Cumhuriyeti yasaları uyarınca, tüm katılımcıların zorunlu trafik sigortasının bulunması mecburidir.

Yabancı plakalı araçlarla yarışmada yer alacak olan katılımcıların mevcut sigorta poliçelerinin Türkiye'de geçerli olması ve yürürlükte olan yasal mevzuata uygun olması gerekmektedir.

Tüm yarışmacıların sigorta poliçelerini İdari Kontrolde sunmaları gerekmektedir.

### **A6.2. Yarışma Sigortası**

Türkiye Cumhuriyeti yasalarına uygun üçüncü şahıslara karşı sorumluluk sigortası kayıt ücretine dahildir.

Yarışmacılar, sürücüler ve araç sahipleri kayıt yapmakla, oluşabilecek hasarlarla ilgili olarak organizatör aleyhinde tazminat davası açma hak ve iddialarından feragat eder.

Poliçe yarışın startıyla başlar ve sadece Sıralama Etabı, Özel Seyirci Etabı ile Özel Etapları kapsar. Yarışın sona ermesi ya da yarışın durdurulması ile poliçenin geçerliliği sona erer.

Servis araçları, organizatörler tarafından verilen özel plakaları taşıyıcılar dahi, hiçbir zaman yarışa katılmış olarak kabul edilmezler. Bu nedenle ralli sigorta poliçesi kapsamında değildirler ve sahiplerinin sorumluluğundadır. Normal etaplarda (özel etaplar haricindeki yollar) yarış araçlarının sigortaları geçerlidir ve organizatör hiçbir sorumluluk taşımamaktadır.

#### **A6.2.1. Sigorta Teminatının Azami Limitleri**

TOSFED 2024 Yarışma Ek Düzenlemeleri Madde 2'ye göre yaptırılacak olan sigorta, sadece yarışmacıların üçüncü şahıslara ve üçüncü şahıslara ait mallara verecekleri hasarları belirtilen limitler dahilinde kapsar.

Sigortanın geçerliliği yarışmanın startında başlar, yarışmanın sonunda veya ekibin yarışmayı terk etmesi ya da ihraç edilmesi durumunda sona erer.

Azami Teminat Limitleri	
Araç Başına Maddi	₺200,000.00
Kaza Başına Maddi	₺400,000.00
Şahıs Başına Bedeni	₺1,800,000.00
Kaza Başına Bedeni	₺9,000,000.00



## A7. REKLAMLAR

### A7.1. Reklam Alanları ile İlgili Kısıtlamalar

Türkiye Cumhuriyeti yasalarına göre tütün ve tütün mamulleri ile alkollü içeceklerin reklamları yasaktır. Bu yasanın hükümleri servis araçları, ekipmanlar ve takım kıyafetleri için de geçerlidir.

Yarışmacılar, aşağıda belirten hususlara dikkat ederek araçların üzerinde her türlü reklamı almakta serbesttir.

- Sürüş güvenliğini etkilemeyecek şekilde,
- Ulusal kanunlara uygun olarak,
- İncitici olmayacak ya da hakaret oluşturmayacak şekilde,
- Politik veya dini nitelik olmayan şekilde.

### A7.2. Organizasyonun Zorunlu Plakaları

Organizasyon tüm ekiplere set halinde 1 adet ralli plakası, 2 adet kapı numarası ve 2 adet ön-arka cam numarası verecektir.

Ralli plakası ve kapı numaraları yarış boyunca regülasyona uygun şekilde araç üzerinde bulunmalıdır. Aracın resmi plakası hiçbir koşulda kapatılmamalıdır.

#### A7.2.1. Zorunlu Plakaların Ebatları

Araçlar ve Kamyonlar için (T1 + T2 + T5 + TH Grupları)

2 adet Kapı Numarası	: 42 cm (genişlik) x 44 cm (yükseklik)
1 adet Ralli Plakası	: 43 cm (genişlik) x 21 cm (yükseklik)
2 adet Ön-Arka Cam Numarası	: 20 cm (genişlik) x 10 cm (yükseklik)

SSV'ler için (ASN SSV + T3 + SSV Grupları)

2 adet Kapı Numarası	: 30 cm (genişlik) x 31 cm (yükseklik)
1 adet Ralli Plakası	: 19 cm (genişlik) x 18 cm (yükseklik)
2 adet Ön-Arka Cam Numarası	: 20 cm (genişlik) x 10 cm (yükseklik)

Ralli plakaları, yarış boyunca görünür olacak şekilde, aracın önüne yapıştırılır. Plakayı kısmen de olsa kapatan hiçbir şey olmamalıdır. Aracın plakası, farlar ve üreticinin amblemi kapatılmamalıdır. Plaka karşıdan bakıldığında aracı tanımlayan ilk unsur olarak göze çarpmalıdır.

Takımlar kapı numaralarının, kesilmeden düzgün ve görünür bir şekilde yapıştırılmasından sorumludur.

Yarış boyunca tanımlamalardan birinin eksikliği ya da yanlış konumlandırılmış olması halinde, kayıt ücretinin %10'u kadar para cezası verilir.

Sürücülerin isimleri, kan grupları ve uyruklarını temsil eden bayrakların yer aldığı sticker ön çamurluğun üstüne ya da ön kapağıya yapıştırılmalıdır. Bu kuralı ihlal eden ekiplere, kişi başına kayıt ücretinin %10'u kadar para cezası verilir.

### A7.3. Organizatörün Teklif Ettiği Reklamlar

Organizatör tarafından sunulan yarışmacı numaraları ve yarışma plakalarına ek olarak sponsorlara ait reklam çıkartmaları araç teknik kontrole girmeden önce yapıştırılacaktır.

Yarış boyunca reklam panellerinin görünür olması yarışmacı ekibin sorumluluğundadır.

Plakalar ve reklam şeritleri hiçbir koşulda kesilerek parçalara ayrılamaz. Görünür şekilde ve olduğu gibi idari kontrolde verilen şemaya göre yapıştırılır.

#### A7.3.1. Reklam Panellerinin Ebatları

Araçlar ve Kamyonlar için (T1 + T2 + T5 + TH Grupları)

2 adet Reklam Paneli	: 42 cm (genişlik) x 44 cm (yükseklik)
----------------------	----------------------------------------

SSV'ler için (ASN SSV + T3 + SSV Grupları)

2 adet Reklam Paneli	: 30 cm (genişlik) x 31 cm (yükseklik)
----------------------	----------------------------------------





Zorunlu reklamların eksikliği ya da yanlış yerde bulunması halinde ilk ihlal için ekip başına kayıt ücretinin %10'u kadar, sonraki ihlallerde ise kayıt ücretinin %20'si kadar ceza verilir.

Zorunlu reklamlar teknik kontrol öncesinde kontrol edilecektir.

#### A7.4. Kapı Numaraları ve Reklam Panelleri

1. Aracın sağ ve sol tarafına yapıştırılması zorunlu 2 adet yarışmacı numarası
2. Aracın ön ve arka camlara yapıştırılması zorunlu 2 adet yarışmacı numarası
3. Aracın önüne yapıştırılması zorunlu 1 adet ralli plakası
4. Kapı numaralarının yanına yapıştırılması isteğe bağlı\* 2 adet reklam paneli

\*Organizatörün isteğe bağlı reklam panellerini reddeden yarışmacılar kayıt ücretine ek olarak €1,000.00 ödemek zorundadır.

#### Otomobil

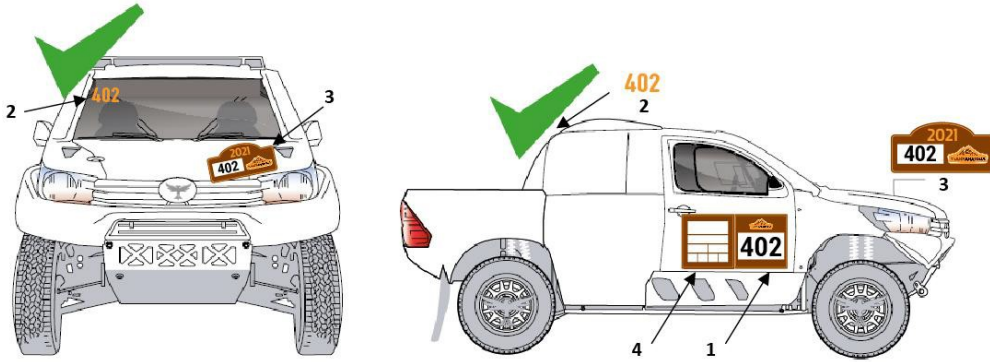

#### SSV

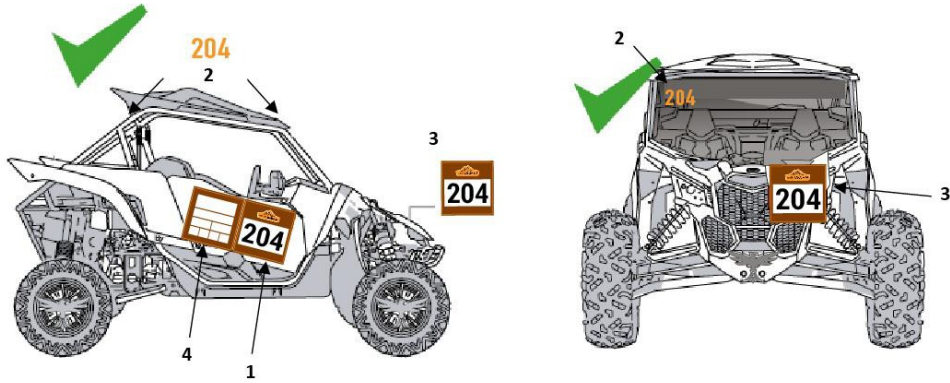

#### Kamyon

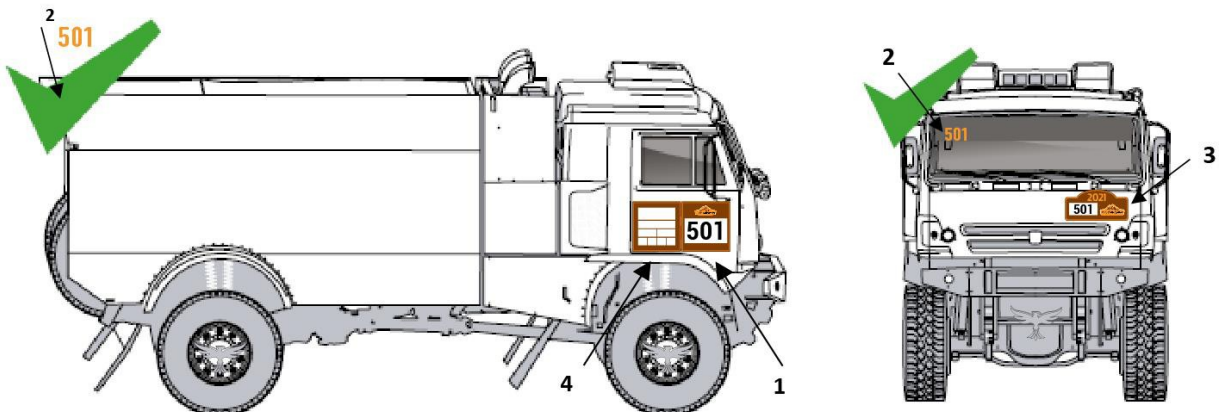

#### **A7.5. Ralli Plakaları ve Kapı Numaralarının Renkleri**

Farklı grupları kolaylıkla ayırt edebilmek için kapı numaraları farklı renklerde olacaktır.

- Yarış araçlarının kapı numaraları beyaz
- Servis araçlarının kapı numaraları sarı
- Medya araçlarının kapı numaraları yeşil
- Raid araçlarının kapı numaraları mavi
- Organizasyon araçlarının kapı numaraları kırmızı

#### **A8. İDARİ KONTROL**

Yarışmaya kayıt formunu gönderen yarışmacılar programda belirtilen ve kendilerine iletilen randevu saatlerinde, tüm üyeleriyle birlikte idari kontrole gelmelidir. İdari kontrolü tamamlayamayan yarışmacı start alamaz.

Yarışmacılara ve ekiplere hangi gün saat kaçta idari kontrolde olmaları gerektiğiyle ilgili davet yapılacaktır.

Ekipler, araçlarını servis alanında bırakarak idari kontrolde hazır bulunmalıdır. Davet saatlerine uyulması zorunludur. Randevu saatinde idari kontrole katılmayan ekiplere €50.00 ceza verilir.

##### **A8.1. İdari Kontrolde Teslim Edilmesi Gereken Belgeler**

- Kayıt formunun imzalı nüshası,
- Kayıt ücretinin yatırıldığını gösterir banka dekontu,
- Sürücü ve yardımcı sürücü için Gençlik ve Spor İl/İlçe Müdürlüklerinden alınan Sporcu Lisansı,
- Yarışmacı ekip için federasyondan alınan Takım Belgesi,
- Sürücü ve yardımcı sürücü için federasyondan alınan Sportif Yarışmacı/Sürücü Belgesi,
- Sürücü ve yardımcı sürücünün ehliyeti,
- Teslim edilmek üzere ruhsat fotokopisi,
- Üçüncü şahıslara karşı trafik mesuliyet sigorta poliçesi,
- Araç Sahibinin 3. bir kişi olması durumunda vekaletname,
- Servis personel listesi (1 adet Servis plakası ve 2 adet Servis personel yaka kartı teslim edilecektir.)

Yarışmacılar sadece geçerliliği olan belgeleri sunmakla yükümlüdür.

Aksi halde start almalarına izin verilmez.

Fotokopi ve kopya belgeler kabul edilmeyecektir.

Manipüle belgeler sunanlar sportmenlik dışı davranışlarından dolayı diskalifiye edilecektir.

#### **A9. TEKNİK KONTROL**

Yarışmaya katılan araçlar programda belirtilen saatler içerisinde teknik kontrole getirilmelidir.

İdari kontrolü tamamlayan yarışmacılara ve ekiplere teknik kontrol saatleri bildirilecektir. İdari kontrolü tamamlayan yarışmacı ve ekiplerin teknik kontrole gitmesi gereklidir.

Teknik kontrole geç kalınması halinde €50.00 ceza uygulanır.

Yarışmacı ya da yarışmacının resmi temsilcisi, ekibin aracını veya araçlarını gerekli tüm belgeleri, sürücülerin FIA onaylı kıyafetlerini ve ekipmanlarını teknik kontrol sırasında sunmalıdır. Ekibin bir üyesi, teknik kontrolden sonra aracı / araçları kapalı parka alabilir.

Programda belirtilen saatler içinde teknik kontrol gerçekleştirilmeyen yarışmacılara, Yarışma Direktörü tarafından kabul edilen bir fors majör sebepleri yok ise start verilmez.

Fors majör talebi onaylanan yarışmacı aracını en geç Start Kapalı Park açılış saatinden 1 saat önce Teknik kontrole getirmelidir. Bu nedenden dolayı Start Kapalı parkına geç kalınma cezası ödemez.



Fors majör hakkını kullanan yarışmacı €200.00 fors majör bedelini, idari kontrol süresince ödemek zorundadır. Yarış yönetimine buna dair bir ödeme olmaması durumunda yarışmacı start alamaz.

Araçlar Teknik Kontrole getirilmeden önce araç takip sistemleri bağlanmış olmalıdır. Geotraq doğrudan aküye bağlanmalıdır (arada sigorta bulunması zorunludur). Böylece motor çalışmazken ya da devre kesici etkinleştirildiğinde dahi cihazlar çalışmaya devam ederler.

Araçlar teknik kontrole gelmeden önce reklam plakaları ve yarışma numaraları Bkz. A7.4'e uygun şekilde yapıştırılmış olmalıdır. Bunların konumları teknik kontrolden önce incelenecektir.

Belirgin bir teknik uyumsuzluk durumunda, yarışmacılar teknik kontrol onayını almak için aracını uygun hale getirmelidir.

Teknik kontrole bir aracın getirilmiş olması, bu aracın kontrole uygun olduğu anlamına gelir.

Bir yarışmacının aracı teknik kontrol şartlarına uymuyor ise eksikliklerini tamamlayabilmesi için kendisine Komiserler Kurulunca belirli bir süreyi aşmayacak şekilde ek zaman verilebilir. Buna rağmen araç teknik kontrol şartlarına uymuyor ise bu araca start verilmez.

Teknik kontrol sorumlusu yapılan değişiklikler veya aşırı korozyon sonucu emniyetli görmedikleri araçların start almasına izin vermeyebilirler.

Yarışmacı ve sürücüler araçlarında yaptıkları değişikliklerin trafik yasası uyumundan doğabilecek ihtilaflardan kendileri sorumludurlar.

Yarışmacılar teknik kontrole gelmeden önce İdari kontrol esnasında kendilerine verilen teknik kontrol formunda Yarışmacı kullanımı için ayrılmış bölümü, eksiksiz ve doğru bir şekilde doldurmuş ve imzalamış olmalıdır.

Teknik kontrol sırasında bir aracın beyan ettiği gruba uymadığı teknik kontrol sorumlusu tarafından tespit edilir ise yarışmacı ait olduğu sınıfta yarışır ve bu değişiklik kesin start listesinde belirtilir.

Organizasyon yarışma süresince ekiplerin değişip değişmediğinin tespiti ve araçların kurallara uygunluğunun kontrol edilebilmesi amacı ile önceden bildirilmeyen teknik kontroller de yaptırabilir.

Yarışmacı ve ekipler, yarışma süresince aracın teknik uygunluğunun devamlı olarak sağlanmasından sorumludur.

Araçların teknik kontrolde mühürlenmesi halinde yarışmacılar bu mühürlerin bütün yarış süresince aracın üzerinde bulunmasını sağlayacaklardır. Mühürlerden herhangi birinin yarışma esnasında eksikliğinin tespiti yarışmadan ihracı gerektirir.

Teknik kontrol öncesinde zorunlu reklamların kontrolü yapılacaktır. Reklamlar ve kapı numaralarıyla ilgili eksikleri bulunmayan araçlar teknik kontrole devam edecektir. Eksikleri bulunan araçların teknik kontrol öncesinde bu eksikleri gidermesi gerekmektedir.

#### **A9.1. Araç Donanımı, Yarışmacı Kıyafetleri ve Güvenlik Ekipmanları**

##### **A9.1.1. Araç Donanımı Grup T-TH-SSV**

T1 - T2 - T3 - SSV - T5 kategorilerinde yarışacak ekiplerin 2024 FIA Cross Country talimatlarınca istenen şartları taşıması ve FIA Teknik Pasaportunu beyan etmesi gerekmektedir.

ASN TH grubu araçlarda homologasyon şartı aranmaz.

Bu araçlar için;

- T.C. Trafik Kanunu'na uygun olarak normal etaplarda kullanılabilmelerini sağlayacak farlar, stoplar, sinyaller vb. parçaların bulunması zorunludur.



- Çakarlı toz lambalarının, sarı renkte ve aracın sağ/sol üst arkasında sabitlenmiş olması gerekmektedir.
- Yangın söndürücüler asgari 1 adet en az 2 kg'lık ve araç içine sabitlenmiş şekilde olmalıdır. Yangın söndürücüler güncel tarihli ve dolu olmalıdır.
- Araçların depo kapakları vidalı tip ve sızdırmaz olmalıdır. Havalandırma borularına çek valf takılmalıdır. Yakıt depoları ile sürücüler arasında koruyucu saç vb. malzeme ile ayrılmış olması zorunludur.
- **T1 – T2 – ASN TH – SSV** Grubu Araçların yakıt depoları en az 400 km mesafe gidebilecek kapasitede olmalıdır. Bu gruplar haricinde kalan diğer araçlar için bu kapasite 180 kilometredir.
- Yarışmalara katılacak tüm otomobillerde, SSV'ler hariç lamine ön cam mecburidir. SSV tipi araçlarda ön cam alanının üçte birlik bölümünde polikarbon alt rüzgarlık olmak zorundadır. Yarışmanın ilk teknik kontrolünde yarış aracının ön camı sağlam olarak takılı olmalıdır. Yarışma sırasında ön camı kırılan veya çatlayan araçların pilot ve co-pilotları yarışa devam etmek için, kayak veya enduro tipi gözlük takmaları gerekmektedir.
- Yan camları fabrika/orijinal olan yarış araçlarında camlarda film zorunludur. Yan camları bulunmayan yarış araçlarında ağ veya solid polikarbon malzeme kullanılması mecburidir.
- Son kullanma tarihi 2016 ve daha yeni bir tarih olan FIA onaylı homologe yarış koltuğu kullanılması mecburidir.
- Son kullanma tarihi 2016 ve daha yeni bir tarih olan FIA onaylı homologe emniyet kemeri kullanılması mecburidir. Emniyet kemerlerinin kolay kesilmesini sağlayan aparatın üzerlerinde bulundurulması zorunludur.
- FIA onaylı veya TOSFED Teknik Kontrol Sorumlusu tarafından onaylanmış rollcage zorunludur.
- Pilot ve co-pilot tarafına (alın, sol-sağ yan, kafa arkası) FIA onaylı rollbar pad takılması zorunludur.
- Ön ve arka kaput için kaput mandalları mecburidir. Orijinal kilit sistemleri sökülmüş olmalıdır.
- Jel veya AGM tipi, artı kutup başı izole edilmiş akü kullanılması zorunludur.
- Araçlarda tüm elektrik tesisatını kesen ve motoru stop ettiren, içeriden ve dışarıdan kumandalı devre kesici şalter bulunmalıdır.
- Aracın ön ve arka tamponunda, görülebilir ve rahat ulaşılabilir şekilde şaseye bağlı bir şekilde monte edilmiş, en az birer adet çekme kancası bulunmalıdır.
- Yarış araçlarında çamurluk olmak zorundadır. Tüm tekerleklerin arkasında yere temas edecek yükseklikte tozluk/paçalık olmak zorundadır.

#### A9.1.1. Yarışmacı Kıyafetleri

Tüm yarışmacılar, tabloda **koyu renk** ile işaretlenmiş yarışma kıyafetlerini yarışma boyunca giymek mecburiyetindedirler. Diğer yarışma kıyafetlerinin kullanılması tavsiye edilir.

	Otomobil – T5	SSV
Kask	FIA (L-25) Homologe *1	FIA (L-25) Homologe *1
Gözlük	Kayak – Enduro *2	Kayak – Enduro
Eldiven	Serbest	Serbest
Tulum-Kiyafet	FIA (L-27) Homologe	FIA (L-27) Homologe
Hans / Boyunluk	FIA 8850-2010/8852-2002	FIA 8850-2010/8852-2002
Yanmaz İçlik	FIA Homologe	FIA Homologe
Ayakkabı	Serbest	Serbest
Yağmurluk	Serbest	Serbest

\*1 Kaskı kullanan pilotun tam adı ve soyadı, kan grubu bilgileri kaskın tam ense hizasında tek satırda, 2 cm satır yüksekliğinde, beyaz zemin üzerine siyah renkli ve Arial karakterlerle yazılı olarak bulundurulması zorunludur.



\*2 Yarışma sırasında ön camı kırılan veya çatlayan araçların pilot ve co-pilotları yarışa devam etmek için kayak veya enduro tipi gözlük takmaları gerekmektedir.

### A9.1.2. Güvenlik Ekipmanları

Tabloda listelenen koyu renk ile işaretlenmiş güvenlik ekipmanlarının bulundurulması zorunlu olup yarışma öncesi Teknik Kontrolün yanı sıra start öncesinde rasgele olarak görevliler tarafından kontrol edilecektir.

Ekipmanların kontrol ve kullanım kolaylığı açısından kolay erişilebilir alanlarda sabitlenmiş olarak muhafaza edilmesi gerekmektedir. Start öncesi gerçekleştirilen kontrollerde güvenlik ekipmanlarının eksik olduğunun belirlenmesi durumunda; verilen süre içerisinde eksiklikleri gideremeyen ekibe start verilmeyecektir.

GÜVENLİK EKİPMANLARI TABLOSU		
	Otomobil - SSV	T5 *4
Üçgen Reflektör	2 Adet	2 Adet
Emniyet Kemer Kesici ve Cam Kırma Çekici	2 Adet	3 Adet
Koruyucu Gözlük	2 Adet	3 Adet
Reflektörlü Yelek	2 Adet	3 Adet
Flaşörlü Acil Durum Işığı	1 Adet	1 Adet
Yangın Battaniyesi	2 Adet	3 Adet
Çekme Halatı / Strap *1	1 Adet	1 Adet
U Kilit / Mapa	2 Adet	2 Adet
Halat Sönümleyici Battaniye	1 Adet	1 Adet
Yangın Söndürücü *2	1 Adet	2 Adet
Çakmak	2 Adet	2 Adet
İçecek (Alkolsüz) / CamelBak	1.5 Litre / Kişi	1.5 Litre / Kişi
İşaret Fişeği	2 Adet	2 Adet
Portatif Kürek	1 Adet	1 Adet
Kafa Lambası ve Yedek Pilleri	1 Adet	1 Adet
Dayanıklı Gıda Takviyesi	Min. 2000 Kcal	Min. 3000 Kcal
Temiz Su Rezervi	5 Litre	5 Litre
Pusula	1 Adet	1 Adet
İlk Yardım Çantası *3	1 Adet	1 Adet
Uydu Telefonu	Tavsiye	Tavsiye

\*1 Çekme Halatı / Strap, Araç ağırlığının 3 katını çekebilecek özellikte asgari 4 metre uzunlukta esnek özellikte olmalıdır. Metal halatların kullanımı yasaktır.

\*2 Yangın Söndürücü minimum 2 kg kapasiteli, AFFF, FX G-TEC, Viro3, Toz veya FIA'nın homologe ettiği herhangi bir madde ihtiva etmelidir. Tüm AFFF tipi söndürücüler manometreli ve kolay açılabilir tip metal kelepçeler ile bağlanmış olacaktır. Araç dışına sabitlenmiş yedek bir yangın söndürme cihazı bulunması tavsiye edilir.

\*3 İlk yardım çantasında bulunması gereken materyallerin listesi için Bkz. Ek 5. İlk Yardım Çantası

\*4 T5 Sınıfı araçlar için 3 yarışmacıdan oluşan ekipler baz alınmıştır. 3 adet istenilen ekipmanlar yarışmacı sayısı ile eşit sayıda olacak şekilde revize edilmelidir.

## A10. YARIŞMANIN İŞLEYİŞİ

Organizasyonun, devlet güçlerinin destekleri ile etapları kapatmak için aldığı tüm önlemlere rağmen TransAnatolia bir açık yol ralli raid yarışıdır. Her ne kadar güvenlik güçleri tarafından etap güvenlikleri konusunda çalışmalar yapılsa da yarışmacılar, özel etap içinde başka araçlarla karşılaşabilme ihtimali olduğunu bilmelidir.

### A10.1. Ekipler

Grup T1-SSV, grup TH ve Grup SSV için bir ekip 2 kişiden oluşur.



Grup T5'te yarışan ekipler aracın kapasitesine göre azami 4 kişidir.

Ekibin her üyesinin geçerli bir lisansı olmalıdır. Yarış boyunca tüm ekip üyeleri aracı kullanabilir.

Eğer kayıt sırasında bir yarışmacı bilgisi girilmediyse ekip üyelerinden birisi yarışmacı lisansı olarak aynı zamanda yarışmacı olur.

İlk beyan edilen kişi, yarışmacı ralli sırasında araçta olmadığına yarışmacının sorumluluğunu üstlenir.

Ekip üyelerinden birisinin yarıştan çekilmesi ya da araç içine ekip üyesi olmayan bir kişinin alınması halinde (yaralı birinin nakli hariç) ilgili araç yarıştan ihraç edilir.

Herhangi bir kısımda kara, hava ya da deniz/göl üzerinden ekip üyelerinden birinin veya aracın Organizasyon ya da 3. Kişiler tarafından nakledilmesi halinde ilgili ekibe ayak ihraç cezası verilir.

Bir kamyon ekibinde en az bir sürücü ve yardımcı sürücü bulunur. Bu sayı, aracın ruhsatına bağlı olarak, en fazla bir sürücü ve 3 yardımcı sürücüye çıkabilir. Hepsinin geçerli lisansı bulunmalıdır.

Ekipte 3 ya da 4 kişinin bulunması halinde sadece 2 tanesinin ağır vasıta ehliyeti olabilir ve aracı bu ikisi kullanabilir. Ekip üyelerinden biri ya da ikisi birden yarıştan çekilirse, kamyonun yarışa devam edebilmesi için

Yarışma Direktörünün onayı gerekir. Bu onay için ekipte en az 2 kişinin kalmış olması ve bunların kamyon sürmeye uygun ehliyete haiz olmaları gerekir.

## **A10.2. Yarışmacı Numaraları, Start Aralıkları ve Start Sıralaması**

### **A10.2.1. Yarışmacı Numaraları**

Ekiplerin yarışmacı numaraları için, sınıflara göre aşağıdaki şekilde dağılım yapılacaktır:

- FIA Sınıfları 201 – 300
- ASN Sınıfları 301 – 600

Yarışmacı numaraları verilirken aşağıdaki kriterler de göz önüne alınacaktır:

- Dünya çapındaki diğer cross-country rally veya baja yarışlarında dereceye girmiş sürücüler
- Transanatolia Rally Raid, Rally Halikarnassos, Rally Antiphellos ve Baja Anatolia yarışlarıyla dünya çapındaki diğer cross-country yarışlarında dereceye girmiş sürücüler
- Önceki sezonlarda, baja yarışlarında genel klasmanda ilk 10'a girmiş sürücüler
- Otomobil sporları şampiyonalarında/kupalarında başarılı olmuş sürücüler
- Sürücü ya da takımın sportif açıdan bilinirliği ya da medyadaki ünü
- Tecrübesiz sürücüler

### **A10.2.2. Start Aralıkları**

Yarışmada ilk start, sırasıyla Motosiklet, Grup T - Grup TH, Sınıf T5 şeklinde verilecektir.

- Son Motosiklet ile Grup T ilk aracı arası 10 dakika,
- Grup T1-SSV ile Grup TH-SSV arası 5 dakika,
- Grup T5 ile Grup TH arasında 5 dakika,

kategori arası olacaktır.

Motosiklet, Grup T ve Grup TH ilk 10 aracına 2'şer dakika arayla; sonrakilere ise 1'er dakika arayla start verilecektir.

### **A10.2.3. Sıralama Etabı / Seyirci Özel Etabı**

Sıralama Etabını düzenlemek organizasyonun uhdesindedir. Sıralama etabı olması durumunda saniyenin 1/10'u hassasiyetle zaman alınır. Bir sonraki etap için start listesi hazırlanırken 1/10 hassasiyetle alınmış olan zamanlar kullanılır. Yarışta saniye hassasiyetinde neticelendirilme yapılması durumunda Sıralama Etabı derecesinin 1/10'luk kısmı yuvarlanır.



#### Sıralama Etabının İşleyişi

- Sıralama Etabı yapmak organizasyonun uhdesindedir.
- Sıralama Etabı aynı zamanda Seyirci Özel Etabı da olabilir.
- Sıralama Etabına katılmak zorunludur.
- Sıralama Etabının start listesi kapı numarası sıralamasına göre yapılır.
- Bu etap yarışın ilk etabı olarak değerlendirilir.
- Etabı bitiremeyen yarışmacıya etap ideal süresinin 1,5 katı ceza verilir. Start almayan yarışmacıya etap ideal süresinin 2 katı ceza verilir. Eğer bu süre 1 saatin altında kalıyorsa ceza 1 saat olur.
- Sıralama Etabının koşulamaması halinde start sıralamasını Yarışma Direktörü yapar ve Komiserler Kuruluna önerir.

#### **A10.2.4. Start Sıralaması**

Sıralama Etabının start listesi kapı numarası sıralamasına göre yapılır.

Her yeni ayak start listesi bir önceki günün Ayak Sonu Genel Klasman sıralamasına göre düzenlenir ve gerekli hallerde direktör tarafından start listesinde değişiklikler yapılabilir.

Yarışma Direktörü ilk start listesinde dahi, yukarıda belirtilen tüm yarışmacıların kullandıkları otomobil veya sürücülerin tecrübesi nedeniyle bazı sürücülerin yerlerini değiştirebilir.

#### **A10.3. Zaman Karnesi**

Her ayağın ilk zaman kontrol noktasında yarışmacılara ilgili ayağın zaman karnesi teslim edilecektir. Bütün zaman kontrol noktalarında, start ve stop noktalarında gerekli işlemlerin yapılması için karnelerin ibraz edilmesi zorunludur.

Zaman karnesinin kaybolması ya da kontrol edilemeyecek kadar yıpranmış olması durumlarında ibrazın gerçekleştirilemediği her zaman kontrol noktası için 10 dakikalık zaman cezası eklenir.

Zaman karneleri üzerinde yarışmacı kullanımı için ayrılmış alanlar dışında kalan kısımlara gözetmenler haricinde müdahale edilmesi yasaktır. Aksi halde yarışmacı / ekip ihraca varan cezalar alır.

Bu karneler gün sonunda servis alanı / bivouac girişinde teslim edilmelidir.

Her ekip yalnızca kendi zaman karnesinden sorumludur.

#### **A10.4. Start ve Finish Seremonisi**

Komiserler Kurulu tarafından kabul edilen geçerli mücbir sebebi olanlar hariç seremonilere katılım tüm yarışmacılar için zorunludur.

Seremoni esnasında sürücüler yarış tulumlarını giymelidir.  
Start öncesi toplama alanında zaman karneleri kullanılmayacaktır.  
Organizasyon görevlilerinin ve gözetmenlerin talimatları takip edilmelidir.

Seremoni öncesinde bir toplanma alanı oluşturulacaktır.  
Toplanma alanına giriş saatleri bültenle duyurulacaktır.  
Toplanma alanı giriş noktasına geç kalınması halinde aşağıdaki cezalar uygulanır.

1 - 15 dakika €50.00

16 - 30 dakika €100.00

30 dakikadan daha fazla geç kalan ekipler komiserler kuruluna sevk edilir.



Araçlar sürücüleri ya da ekip üyeleri tarafından start öncesi toplanma alanına götürülebilir. Toplanma alanında mekanik bakım ve yakıt ikmali yasaktır. Toplanma alanına giriş kısıtlanacaktır. Sadece geçerli kartı olan ekip üyeleri ve medya mensupları bu alana girebilir.

#### **A10.5. Sıralama Etapı Start Prosedürü**

Sıralama Etapı öncesinde takım görevlileri aracı Start Öncesi Toplanma Alanına kadar getirebilir. Tüm yarışmacılar en geç ilk aracın start zamanından 30 dakika önce araçlarını bu alana getirmelidir. 30 dakikadan daha fazla geç kalan ekipler Sıralama Etabında start alamazlar.

Sıralama etabına katılmayan yarışmacılar son sıradan start alırlar. 1'den fazla start almayan yarışmacı olması durumunda kendi aralarında madde 10.2.1'e göre sıralanırlar.

Sıralama Etabında start alan fakat etabı tamamlayamayan yarışmacılar; Etabı tamamlayamayan yarışmacılar ile birlikte son sırada, start almayan yarışmacılardan önce ve kendi aralarında madde 10.2.1'e göre sıralanırlar.

Yarışma Direktörü ilk start listesinde dahi, yukarıda belirtilen tüm yarışmacıların kullandıkları otomobil veya sürücülerin tecrübesi nedeniyle bu sürücülerin yerlerini değiştirebilir.

#### **A10.6. Finiş Prosedürü**

Yarışma sonunda bir ekibin genel klasmanda ve sınıfında derecelendirmeye dahil edilebilmesi için 3 günden daha fazla ayak cezası almamış olması ve son özel etabı kendi imkanları ile tamamlamaları gerekmektedir.

Yarışmanın son günü (8. Ayak) Ayak Cezası alan ekip Yarış İhraç sayılır ve genel klasmanda veya sınıf klasmanında derecelendirmeye dahil edilmez.

Finiş seremonisinin akışı içinde öncelikle yarışmayı tamamlayan yarışmacılara madalyaları verilecektir. Madalyalar takdim edildikten sonra yarışmayı podyumda tamamlayanlar için kupa töreni başlayacaktır.

#### **A10.7. Normal Etaplar/Transfer Etapları**

Normal etaplar, kamp ve özel etap ya da iki özel etap arasındaki bağlantı etaplarıdır.

Hedef zamanda bir sonraki zaman kontrol noktasına ulaşılması gerekmektedir.

Yalnızca Zaman Kontrol noktası kapanmadan önce kayıt işlemlerini tamamlayan yarışmacılar start alabilir.

Özel Etaba giremeyen yarışmacılar bir sonraki kontrol noktasına gitmelidir.

Güvenlik gerekçeleriyle yol notunda belirtilen güzergah takip edilmelidir. Eğer bir yarışmacı geçerli sebeplerle yol notundan ayrılacaksa güvenlik sorumlusundan veya yarışma direktöründen onay almalıdır.

Uydu takip sistemi ile yol güzergahının izinsiz terk edildiğinin tespiti durumunda cezai yaptırım uygulanır.

Bir özel etabın iki bölümünü birbirine bağlayan bir transfer etabı içinde ekipler araç üzerindeki teçhizat ya da mekanik ekiplerinin yardımıyla güzergah üzerinde servis alabilir.

#### **A10.8. Zaman Kontrol Noktaları Uygulamaları**

- Bütün zaman kontrolleri, geçiş kontrolleri, özel etap start ve toplama noktalarında FIA standartlarına uygun ralli tabelaları ile açıkça belirtilmiş olacaktır.
- Ekipler, ideal kayıt zamanları dolmadan karnelerini işletmek durumundadır. Örnek: İdeal kayıt zamanı 17:58 olan bir yarışmacı kaydını 17:58:00 ile 17:58:59 arasında yaptırırsa zamanında kayıt yaptırmış sayılır.
- Zaman kayıt noktasına en fazla 30 dakika geç kalınabilir. 30 dakikadan fazla geç kalmış yarışmacıya start verilmez.





- Servis alanı (toplama) girişine erken giriş serbesttir. Servis alanı zaman kontrol noktasına giriş için en fazla 30 dakika geç kalınabilir.
- İdeal kayıt zamanı ile gerçek kayıt zamanı arasındaki fark için aşağıdaki cezalar uygulanır:
  - Geç gelişlerde: Geç gelinen her dakika veya dakika parçası için 10 saniye ceza verilir. Bu süre en fazla 30 dakikadır. Süreyi aşan yarışmacıya start verilmez.
  - Erken gelişlerde: Erken gelinen her dakika veya dakika parçası için 60 saniye ceza verilir.
- Sarı FF ve Stop Noktaları arasında durmak yasaktır. İhlali halinde cezai yaptırım uygulanır.
- Özel Etap Stop Noktalarında yarışmacıların FF derecelerini zaman karnelerine işletmeleri gerekir.

### **A10.9. Özel Etaplar**

Özel Etaplar, yarışmacıların zamana karşı yarıştıkları bölümlerdir.

Etap ideal süresi içerisinde ilgili etabın flying finish noktasına ulaşamayan yarışmacılar ihraç edilir.

#### **A10.9.1. Özel Etap Start Prosedürleri**

Yarışmacı ZK noktasında bulunan görevliye zaman karnesini zamanında vermelidir.

ZK görevlisi Özel Etap Startı için bu süreye 3 dakika ekler ve yarışmacıyı Starta yönlendirir.

Bir özel etabın ikinci kısmından itibaren, start prosedürü için ekipler NAV-GPS cihazını takip edecektir. Gözetmenler sadece aracın start noktasına düzgün bir şekilde yerleştiğini kontrol edecektir ve olağan akışın aksadığı durumlarda start prosedürüne müdahale edecektir. Etabın ikinci bölümünden itibaren start saati dakika başında olmayabilir.

Yarışmacı aracını Start Noktasına zamanında ve tüm güvenlik önlemleri alınmış (kemerler sıkı, kasklar takılı, uydu takip açık, NAV-GPS açık vb) şekilde konumlandırır. Ayrıca etap süresince bu önlemlerin devamlılığı sağlanmalıdır.

Start Saatinde 1 dakika kala bir sarı nokta belirir.

Starta 30 saniye kala ilk kırmızı ışık yanar.

Starta 5 saniye kaldığında her 1 saniyede 1 kırmızı ışık yanar.

5 kırmızı ışığın söndüğü an Start anıdır.

Etabın ikinci bölümünde Start prosedürü NAV-GPS cihazı üzerinden takip edilecektir.

Start ekipmanlarında oluşabilecek herhangi bir arıza ya da eksiklik durumunda start gözetmenleri manuel olarak start verecektir.

Start görevlisi kronometre kullanarak start zamanına son 1 dakika kala yarışmacıları sözlü olarak uyaracaktır.

Start anına 30 saniye kala camların ve kapıların kapalı olması gerektiğine dair uyarıyı yapacaktır.

Start anına 10 saniye kala tek kolunu; elini yumruk şeklinde kapalı tutarak, aracın önünde, pilotların görebileceği bir açıda yere paralel olarak kaldıracaktır.

Start anına 5 saniye kala parmaklarını açarak her kalan saniyeyi parmaklarıyla gösterecektir.

Start anında kolunu yukarı kaldırarak çık komutu verecektir.

Start Prosedürü tamamlanmadan start alan yarışmacılar için fodepar cezası uygulanır.

- 1. İhlal : 1 Dakika
- 2. İhlal : 3 Dakika
- 3. İhlal : 10 Dakika
- Sonraki İhlaller : Komiserler Kurulu Kararı

Start alan yarışmacıların 20 saniye içerisinde Bej Diyagonal tabela ile biten start alanını terk etmesi gerekir.

Aksi halde cezai yaptırım uygulanır.

Oluşturulacak noktada yapılacak işaretlemeler için Bkz. EK 7. Kontrol Noktalarında Kullanılacak Tabelalar

#### **A10.9.2. Özel Etaplarda Zaman Ölçümü**

Özel etaplarda flying finish noktaları kurulacak ve bu noktalarda fotosel ile zaman ölçümü yapılacaktır.

Fotosel ekipmanlarının çalışmadığı durumlarda kronometre ile manuel zaman ölçümü yapılacaktır.

Flying finish noktasında alınan dereceler stop noktasında yarışmacının zaman karnesine işlenecektir.



Derecelendirmeye konu zaman ölçümleri saat dakika saniye şeklinde, saniye hassasiyet ile yapılacaktır. Oluşturulacak noktada yapılacak işaretlemeler için Bkz. EK 7. Kontrol Noktalarında Kullanılacak Tabelalar

#### **A10.10. Servis Alanı / Bivouac**

Servis Alanı ZK Giriş noktalarına erken giriş serbesttir.

Servis girişine 30 dakikadan daha fazla geç gelen yarışmacının ilgili ayak derecesine 60 dakika ceza eklenir. Araç sayısı fazla olan ekiplerin bivouac içindeki konumuna organizatör karar verir. Bu ekipler organizatörün talimatlarına uymalı ve kuralları uygulamalıdır.

Ayak sonundaki zaman kayıt işlemi tamamlandıktan sonra, yarış aracı, yarışmacılar ya da takım üyeleri tarafından bivouac dışına çıkarılamaz. Ancak direktör izniyle 30km mesafeyi geçmeyecek şekilde test için servis alanı dışına çıkarılabilir. Dışarı çıkıldığında, takip sistemi aktif hale getirilmelidir. Aksi halde Komiserler Kurulu tarafından cezai yaptırım uygulanabilir. Testler özel etap dışında yapılmalıdır

Servis Alanının dışında, normal etaplarda organizasyonun belirlediği yerler haricinde servis desteği alınması yasaktır. Bu kuralı ihlal eden yarışmacıya ayak ihraç cezası verilir.

Servis alanlarında araçların altında her yönden 1 metre taşacak şekilde yer örtüleri kullanılması zorunludur. Örtülerin en az 3 x 5 metre boyutlarında olmalıdır. Yer örtüsünün eksikliği halinde idari para cezası uygulanır.

Yarışmacılar organizasyona bildirmek şartıyla servis personeli değişikliği yapabilirler.

Servis personelinin yaka kartı takması mecburidir. Servis yaka kartına sahip personeller yalnızca Servis Alanı içerisinde araca müdahale edebilecektir. Özel ve normal etap içerisinde araca müdahale edemezler.

Organizasyonun temin edeceği Bileklik /Yaka Kartı olmayanlar Servis Alanına alınmayacaktır.

Yarış araçlarının gün sonunda servis alanından çıkarılması Direktör onayına tabidir.

Servis alanı içerisindeki Hız Sınırlamaları için Bkz. A10.14.3.

Oluşturulacak noktada yapılacak işaretlemeler için Bkz. EK 7. Kontrol Noktalarında Kullanılacak Tabelalar

#### **A10.10.1. Servis alanı / Bivouac Konumları**

DSA

\* Konum detayları dijital ilan panosu üzerinden paylaşılacaktır.

#### **A10.10.2. Servis Ekipleri ve Beraberindeki Kişiler**

Tüm katılımcılar, servis ekiplerinden ve beraberindeki kişilerden, birlikte ve ayrı ayrı sorumludur.

Ek Kuralların ihlali ve yasaklanmış ekipmanların kullanımı halinde – bu durumun doğrudan veya dolaylı olarak sonuçlara ya da sportif işleyişe etkisine bakılmaksızın – Komiserler Kurulu olayı değerlendirmeye alır ve doğrudan ya da dolaylı olarak bu olayla ilgili yarışmacılara ihraca varan cezalar verebilir.

Yarışmacıların, takım üyelerinin ve servis ekibinin servis alanı dahil yarışma alanlarında bulunabilmesi için bileklik ve yaka kartları düzgün bir şekilde takmaları gerekmektedir. İstenildiği takdirde ekip üyeleri bilekliklerini göstermelidir.

Kayıtlı olmayan ve bilekliği bulunmayan kişilerden destek alan ekiplere €200.00 para cezasından Komiserler Kurulu kararıyla ihraca varan cezalar verilir.

#### **A10.11. Kurtarıcı Yardımı ve Çekme**

Aracın tek başına hareket ettirilemediği durumlarda gerçekleştirilecek aksiyonlardan doğabilecek sonuçlar



şu şekildedir;

- Normal etaplarda ya da transfer etaplarında yarışmaya devam eden diğer araçlar, kurtarıcı araçlar ya da servis ekipleri tarafından güzergah üzerinde gerçekleştirilen itme ve çekme işlemleri için herhangi bir ceza uygulanmaz.
- Özel etaplarda yarışmaya devam eden yarışmacılar tarafından güzergah üzerinde ve yarışın akışını aksatmayacak şekilde yapılan itme ve çekme işlemleri serbesttir. İtme ya da çekme işlemini gerçekleştiren ekip için herhangi bir ceza ya da iyileştirme uygulanması söz konusu değildir.
- Özel Etaplarda Kurtarıcı araçlar tarafından yapılan her türlü müdahale etap ihraç cezasıyla cezalandırılır. Kurtarıcı yardımı alan ekibin ilgili etabı sona ermiştir. Ekip, hedef zamanına yetişebileceği ilk zaman kontrol noktasına ya da Bivouac / Servis Alanı'na hareket edebilir.

## A10.12. Yakıt İkmal

### A10.12.1. Yakıt İkmal Alanları

Yakıt ikmal işlemi güvenlik gerekçesiyle yalnızca aşağıda belirtilen alanlarda gerçekleştirilebilir.

- Servis alanı/Bivouac içerisinde yakıt ikmal için ayrılmış bölümde.
- T3-SSV ve ASN SSV grubunda mücadele eden araçlar için Özel Etaplar içerisinde oluşturulmuş yakıt ikmal noktalarında, asgari 180 kilometre yol kat edebilecek yakıt bulundurmaları gerekir.
- T1-T2 ve ASN TH gruplarında mücadele eden araçlar, Özel etaplar içerisinde oluşturulmuş Yakıt İkmal Noktalarında kendi servis ekipleri tarafından tüm kural ve güvenlik önlemlerine uymaları dahilinde yakıt ikmal yapabilirler. Asgari 400 kilometre yol kat edebilecek yakıt bulundurmaları tavsiye edilir.
- Güzergah üzerinde normal etaplarda bulunan güvenlik donanımlı ticari yakıt istasyonlarında. (Onaylı yakıt istasyonları organizasyon tarafından yol notunda işaretleyecektir.)

Oluşturulacak noktada yapılacak işaretlemeler için Bkz. EK 7. Kontrol Noktalarında Kullanılacak Tabelalar

### A10.12.2. Yakıt İkmal Esnasında Dikkat Edilmesi Gereken Hususlar

Etap içerisindeki yakıt ikmal noktalarında verilecek yakıtlar, sadece idari kontrolde veya daha sonrasında servis alanından satın alınacak yakıt fişleri karşılığında teslim edilecektir. Yakıt ikmal esnasında nakit ya da sonradan ödeme kabul edilmeyecektir.

Tüm yakıt ikmal esnasında aracın motoru durdurulmuş ve araç tekerlekleri üzerinde olmalıdır.

Tüm yakıt ikmal esnasında yarışmacılar aracın dışında olmalıdır.

Yarışmacı ekip ilgili yakıt ikmal başlamadan önce hazır bulunan yangın söndürücüler olduğundan emin olmalıdır. Yakıt ikmal sırasında sorumluluk yarışmacı ekibe aittir.

Yakıt deposu değişim işlemi yakıt ikmal olarak değerlendirilmeyecektir.

Yakıt ikmal noktalarında, yakıt ikmal işlemleri haricinde kapalı park kuralları geçerlidir. Yapılacak herhangi başka bir müdahale servis ihlali olarak değerlendirilecektir.

### ÖNEMLİ UYARI!

Her türlü yakıt ikmalinde YALNIZCA standart METAL JERRYCAN'lar kullanılabilir. Diğer tüm materyallerin kullanımı yasaktır.



### A10.12.3. Özel Etaplar İçerisinde Oluşturulacak Yakıt İkmal Noktaları

Yakıt ikmal bölgelerinde tüm araçlar için 20 dakikalık bir nötralizasyon uygulanacaktır.

Yakıt ikmal bölgeleri yol notunda FIA standartlarında işaretlenecektir.

Yakıt ikmal bölgelerinin giriş ve çıkış noktalarında fiziken ilgili tabelalar bulunacaktır.

Yakıt ikmal bölgelerinde hız limiti 30km/s olarak belirlenmiştir. Yol notunda SZ/FZ bildirimleri bulunacaktır.

Yakıt ikmal bölgelerinde gerçekleştirilen hız limiti aşımaları, servis alanı hız limiti aşımı olarak değerlendirilecektir. Bkz. A10.14.3

Yakıt ikmal bölgeleri için oluşturulan nötralizasyon noktalarına girmeyen ekiplere Etap İhraç cezası verilir.

Oluşturulacak noktada yapılacak işaretlemeler için Bkz. EK 7. Kontrol Noktalarında Kullanılacak Tabelalar

### A10.13. Lastikler

Yarışan tüm araçların lastik diş derinlikleri, etap özelliklerine uygun olmak zorundadır. Yarış araçlarında çamurluk olmak zorundadır. Tüm tekerleklerin arkasında yere temas edecek yükseklikte tozluk/paçalık olmak zorundadır.

### A10.14. Hız Sınırlaması Bulunan Bölgeler

#### A10.14.1. Normal Etaplarda Hız Sınırları ve Hız Sınırlaması

TÜRKİYE CUMHURİYETİ KARAYOLLARI YASAL HIZ SINIRLARI				
ARAÇ CİNSİ	YERLEŞİM YERİ İÇİ (km/s)	YERLEŞİM YERİ DIŞINDA		OTOYOL (km/s)
		ÇİFT YÖNLÜ KARAYOLU (km/s)	BÖLÜNÜMÜŞ YOL (km/s)	
Otomobil (M1) (M1G)	50	90	110	130
Minibüs (M2)	50	80	90	100
Kamyonet (N1) (N1G)	50	80	85	95
Kamyon (N2) (N3)	50	80	85	95
Panelvan (N1)	50	85	100	110
Motosiklet (L3)	50	80	90	100
Motorsuz bisiklet	30	45	45	Giremez
Arızalı bir aracı çeken araçlar	20	20	30	40

Normal etaplarda yasal hız sınırları geçerlidir ve trafik kurallarına uyulması zorunludur. Karayolları yasal hız sınırlarında %10 toleransın aşılması ile yapılan hız ihlallerinde, tanımlanmış hız sınırı bölgesinde olup olmadığına bakılmaksızın aşağıdaki cezai yaptırımlar uygulanır.

Normal etaplarda ulusal trafik kurallarına dair hız kontrolleri yapılabilir ve bazı özel durumlarda hız sınırlamaları uygulanabilir. Bu sınırlamalar GPS üzerinden rastgele kontrol edilecektir. İstisnalar bültenle ve/veya yol notunda belirtilecektir.

Hız sınırı başlangıç noktası "SZ" ile, bitişi "FZ" simgesi ile tanımlanır. Hız sınırı başlangıcı "SZ" noktası ile hız sınırı bitişi "FZ" noktası dikkate alınırken 90 metre çapında bir daire tolerans alanı olarak tanımlanır.

Hız sınırı içerisinde belirtilen süratin aşıldığı her pik noktası ceza olarak yansıtılır.

- Hız limitininin 1-5 km/h üzerine çıkılan her pik için 10 saniye zaman ve 25€ para cezası,
- 6-15 km/h üzeri çıkılan her pik için 1 dakika zaman ve 50€ para cezası,
- 16-40 km/h arası her pik için 2 dakika zaman ve 75€ para cezası,
- 40 km/h üzeri ilk ihlal için 5 dakika, ikinci ihlal için 10 dakika ve üçüncü ihlal için 15 dakika zaman ve 100€ para cezası cezası verilir.

Hız sınırlaması bölgesinin girişi geçildiğinde GPS cihazının ekranında hız sınırlaması görünür hale gelir.



Yarışmacılar hiçbir şekilde bölgenin girişini veya çıkışını bilmediklerini iddia edemezler. GPS kayıtlarının eksik olması ve hız sınırı ihlalinin tespit edilmesi durumunda cezai yaptırım uygulanır.

Sürekli tekrar eden ihlal ve sportmenliğe aykırı davranış olarak değerlendirilen ihlal durumunda yarışmacı Komiserler Kurulu'na sevk edilir ve ayak ihracına varabilecek cezalar uygulanabilir.

#### **A10.14.2. Özel Etaplarda Hız Sınırları ve Hız Sınırlaması**

Aranan güvenlik donanımlarının sağlayabileceği koruma oranları göz önünde bulundurularak özel etaplar içerisinde araçların çıkabilecekleri maksimum hız sınırları belirlenmiştir.

GRUP	HIZ SINIRI
T1	170 km/s
T2	170 km/s
T3	135 km/s
SSV	125 km/s
T5	140 km/s
ASN TH	170 km/s
ASN SSV	135 km/s
ASN Kamyon	140 km/s

Özel etaplar içinde hız sınırlarına uyulması gerekmektedir bu sınırlara ek olarak özel etap içindeki yerleşim bölgelerinde ve trafiğin yoğun olduğu yerlerde hız sınırlamaları uygulanabilir. Bu sınırlamalara uyulması gerekmektedir. Hız sınırlamasının bulunduğu yerler yol notunda gösterilecektir.

Hız sınırlaması bulunan bölgelerden uyarı yapılmaksızın hız kontrolü yapılır. Buna ek olarak gün sonunda rastgele seçilecek yarışmacıların GPS kayıtları üzerinden yapılacak kontrolde hız sınırının ihlal edilip edilmediğine bakılacaktır. GPS kayıtlarının eksik olması ve hız sınırı ihlalinin tespit edilmesi durumunda cezai yaptırım uygulanır.

Özel etap içerisinde belirtilen süratin aşıldığı her pik noktası ceza olarak yansıtılır.

- Hız limitinin 1-5 km/h üzerine çıkılan her pik için 10 saniye zaman cezası,
- 6-15 km/h üzeri çıkılan her pik için 1 dakika zaman cezası verilir.

İlk ihlalde limiti aşan her bir km için 25€, ikinci ihlalde 50€ para cezası uygulanır.

Üçüncü ihlalde ek 5 dakika zaman cezası verilir.

Dördüncü ihlal Komiserler Kurulu'na rapor edilir.

Sürekli tekrar ve sportmenliğe aykırı davranış olarak değerlendirilme yapılması halinde ilgili yarışmacı Komiserler Kurulu'na rapor edilir.

Hız sınırlaması bölgesinin girişi geçildiğinde GPS cihazının ekranında hız sınırlaması görünür hale gelir. Yarışmacılar hiçbir şekilde bölgenin girişini veya çıkışını bilmediklerini iddia edemezler. Giriş ve çıkış noktaları arasında, takip edilen yoldan bağımsız olarak yarışmacının hızı, yol notunda belirlenen limitlere inmiş olmalıdır. GPS kayıtlarının eksik olması ve hız sınırı ihlalinin tespit edilmesi durumunda cezai yaptırım uygulanır.

Sürekli tekrar eden ihlal ve sportmenliğe aykırı davranış olarak değerlendirilen ihlal durumunda yarışmacı Komiserler Kurulu'na sevk edilir ve ayak ihracına varabilecek cezalar uygulanabilir.

#### **A10.14.3. Bivouac ve Servis Alanlarında Hız Sınırlaması**

Bivouac/servis alanı içerisinde yayaların daimi geçiş üstünlüğü vardır. Hız sınırı 30 km/s olarak belirlenmiştir. Hız sınırını aştığı ya da tehlikeli sürüş yaptığı belirlenen yarışmacılara €1,000.00 ya varan para cezaları verilir.

#### **A10.15. Way Point (Yol Noktaları)**

Yarışmacılar tüm Way Point (WP) noktalarından sırayla geçmelidir.

Atlanılan ya da geçilemeyen her bir WP noktası için ilgili zaman cezası, yarışmacının özel etap derecesine eklenir.



Bir özel etap için belirlenmiş toplam WP nokta sayısının %40'ından fazlasını atlayan yarışmacı ilgili etaptan ihraç olur.

Özel etap içerisinde kaybolan yarışmacı yönünü ve yolunu bulmak için en fazla bir önceki yol notu karesine kadar ters yönde ve yarış çizgisine denk gelmeyecek şekilde hareket edebilir.

Ters yönde hareket edilen mesafe 2 km'den fazla olamaz. Ters yönde azami sürat 30 km/s geçmeyecektir. Bu şartlarda yarışmayı tehlikeye düşürmediği sürece ceza verilmez.

Bu şartlardan herhangi birisini ihlal eden yarışmacı etap ihraç cezası alır.

Sportmenliğe aykırı ya da tehlike oluşturabilecek durumlarda Spor Komiserleri Kurulu ilgili yarışmacıyı yarışmadan ihraç edebilir.

## **A10.16. Cezalar**

### **A10.16.1. WP Atlama Cezaları**

- WPE: 15 dakika
- WPN: 60 dakika
- WPM: 15 dakika
- WPS: 15 dakika
- WPC: 15 dakika
- WPP: 2 dakika
- CP: 15 dakika
- WPV: 15 dakika
- DSS: Etap ihraç
- ASS: Etap ihraç
- DZ: 15 dakika
- FZ: 15 dakika
- DN/DT: Etap ihraç
- FN/FT: Etap ihraç

### **A10.16.2. Ayak Cezası**

Yarışmacıların, Zaman Çizelgesinde belirtilen herhangi bir zaman kontrol noktasını atlaması ya da zamanında ziyaret edememesi veya özel etapların zaman çizelgesinde belirtilen 'Etap İdeal Süresi' içerisinde tamamlanamaması nedeniyle klasmana dahil edilemeyeceği durumlarda yarışmada kalabilmesi ve mücadeleye devam edebilmesi için verilen cezadır. Yarışma boyunca tüm yarışmacılar son gün hariç en fazla 3 gün ayak cezası alabilirler. 3 günden fazla veya son gün ayak cezası alan yarışmacılar klasmana dahil edilmezler.

Ayak cezası alan yarışmacılara (İlgili ayak için) ilgili zaman cezaları verilir.

Ekip, hedef zamanına yetişebileceği ilk zaman kontrol noktasına ya da Bivouac / Servis Alanı'na hareket edebilir.

### **A10.16.3. Etap İhraç Cezası**

Yarışmanın herhangi bir özel etabında start alamamış veya start almış ve etap ideal süresi içerisinde ya da kuralların gerektirdiği bir şekilde etabı tamamlayamamış yarışmacılara verilen cezadır.

Etap ideal süresi için geç kalma toleransı yoktur.

Etap ihraç cezası = 10 saat + Özel Etapın ideal süresi + WP ve atlanan kontrol noktası cezaları

Etap cezası, etabın ideal süresinin 3 katını geçemez.



### A10.16.3. Para Cezalarının Ödenmesi

Yarışmacılara verilen para cezalarının;

- Yarışmacılar ile İletişim Sorumlusu veya Yarışma Direktörüne,
- Euro, Dolar veya Türk Lirası olarak,
- Yarışmacıya bildirildiği tarihten sonraki 48 saat içerisinde,
- 7. Ayak için, yarışmacıya bildirildiği tarihten sonraki 24 saat içerisinde,
- 8. Ayak için, aynı gün içerisinde Podyum saatine kadar,

ödenmesi gerekmektedir.

### A10.17. Etap İptalleri

Henüz koşulmaya başlanmamış herhangi bir etap bölümünün iptali söz konusu olduğunda ilgili ayağın varsa sonraki etap bölümü koşulacak aksi taktirde bivouac alanında gün sonlandırılacaktır. Konuyla ilgili bilgilendirme mümkün ise yarışmacılarla iletişim sorumlusu aracılığı ile mümkün değilse ulaşılan ilk zaman kontrol noktasında görevli gözetmenlerce direktör talimatı ile yapılacaktır.

Koşulmaya başlanmamış herhangi bir etabın tıkanması ya da kapanması söz konusu olur ise, yarışma direktörü durumu değerlendirerek karara bağlar.

### A10.18. Araç Takip Sistemi

Geotraq, araçların uydu üzerinden takip edilmesini sağlayan ve tüm yarış araçlarında bulunması zorunlu olan bir sistemdir. Ayrıntılı bilgi ve kullanım prosedürleri için Bkz. EK 4.

Yarış boyunca ekipler cihazlarının düzgün çalışmasından sorumludur. GPS her bir ayak boyunca daima çalışır durumda olmalıdır ve güç kablolarıyla anten bağlantıları takılı olmalıdır.

Yarışmacının hatasından kaynaklanan sorunlardan (kayıp, hasar, sistemin kapanması, vb) dolayı kayıtların okunamaması halinde ya da kayıtlara müdahale etme girişiminde bulunulduğu durumlarda komiserler kurulu tarafından ihraca varan cezalar verilebilir. Cihazı çalışmayan yarışmacıya start verilmez.

Bu durumda cihazı çalışmayan yarışmacıya sorunu gidermesi için 30 dakika süre verilir. Bu süreden sonra cezalar uygulanmaya başlanır.

Araç takip sisteminin ödemesi online olarak doğrudan tedarikçi firmaya yapılacaktır. Ödeme linki ve ücret detayları ilan panosundan duyurulacaktır.

### A10.19. Acil Durumlar

ORGANIZASYONUN ACIL DURUM TELEFONU:	+90 538 441 59 04	(TÜRKÇE)
EMERGENCY NUMBER OF THE ORGANISATION:	+90 538 441 58 20	(ENGLISH, ITALIANO)
EMERGENCY NUMBER OF THE ORGANISATION:	+90 536 311 82 64	(FRENCH)

Acil durumlarda sırasıyla, önce Güvenlik Sistemi üzerinden HQ'ya, ardından ihtiyaç duyuluyorsa 112 ya da 911'e ve acil durum telefonuna bildirilmelidir.

Acil durum telefonu bilekliklerinizin üzerinde yer almaktadır. Bilekliğini kaybeden ya da bileğinde takılı olmadığı tespit edilen kişilere kayıt ücretinin %10'u kadar maddi para cezası verilir.

Yıpranmış ya da hasar görmüş bileklikler talep etmeniz durumunda yarışmacılarla iletişim sorumlusu tarafından ücretsiz olarak değiştirilecektir.

### A10.19.1. Kaza

Yaralanmalı bir kaza durumunda, yarışmacıların mümkün olan en kısa sürede yarış yönetimini bilgilendirmeleri zorunludur. Böylece müdahale için uygun araçlar mümkün olan en kısa sürede olay yerine yönlendirilebilir.



Ekip üyelerinden birinin kendinde olduğu ve hareket edebildiği durumda yarış merkezini ve çevredeki yarışmacıları bilgilendirmek için kırmızı ve mavi tuşa aynı anda basılır.

Kaza yapmış olan araç diğer yarışmacılar için tehlike oluşturuyorsa, kaza bölgesini güvenli hale getirmek için bir ekip üyesi kırmızı tuşa basmalıdır ve uygun bir noktaya üçgen reflektör yerleştirmelidir. Reflektör diğer yarışmacıları uyarmak için araçtan en az 50 metre önce konumlandırılmalıdır.

Bu kuralı ihlal eden yarışmacılara komiserler kurulu kararıyla cezai yaptırım uygulanır. Kazaya karışan ekipler hakkında komiserler kurulu tarafından inceleme başlatılabilir. Koşullara bağlı olarak, ihraca varan cezalar uygulanabilir.

Yarışmacılar arasındaki herhangi bir kaza görevliler ve organizatörler tarafından incelenebilir.

Kaza bir "Yarış Kazası" olarak değerlendirilirse, ekiplerin/yarışmacıların ve organizatörlerin konuyla ilgili sorumluluğu ortadan kalkar. Olası bir kaza durumunda eğer yalnızca görsel temas sağlanabiliyor ise kaza geçiren ekip; kendilerine yaklaşan görevli ya da yarışmacılara, aşağıda gösterilen şekilde yardım taleplerini veya durumlarının iyi olduğunu bildirmelidir.

Kaza geçiren yarışmacı ekibin araçtan uzaklaşması durumunda, araçlarında bulunan OK/SOS görselini, yol notunun geliş istikametinden görünecek şekilde, araçları üzerine rüzgar v.b. etkenlerle konum, şekil değiştirmeyecek biçimde sabitlemesi gereklidir.



A10.19.1 maddesinin talimatlarına uymayan bir ekibe, komiserler kurulu tarafından Uluslararası Spor Kodunda belirtilen cezalar verilir.

#### **A10.19.2. Kazazedelere Yardım**

Etik kurallar gereği; kaza gören bir ekibin, kazazedelere yardımcı olacak herhangi başka kimse olmaması durumunda, müdahale ekibi gelene kadar, yardım sağlamak için durması gerekir. Müdahale süresini kısaltmak için aşağıda listelenen adımlar takip edilmelidir.

Bir başka yarışmacının fiziki tehlikede olduğunu gören bir ekip aşağıdaki adımları takip etmelidir.

- Durmalı,
- Geotraq cihazındaki kırmızı tuşa 5 saniye süreyle basarak acil durumu aktive etmeli ve olay yerine yaklaşan diğer yarışmacıları uyarmalı,
- İlk yardım yetkinliği varsa müdahalede bulunmalı ve kaza yapmış ekibin durumu hakkında bilgi almalı,
- Yarış merkezini arayarak durum hakkında bilgi vermeli,
- Kaza yapmış araçtan en az 50 m geriye üçgen reflektör yerleştirerek arkadan gelenleri uyarmalı,
- Müdahale ekipleri ya da bir başka yarışmacı gelene kadar beklemeli,
- Olay yerinden ayrılırken yeşil tuşa basmalıdır,

Eğer yarış merkezine telefon ile ulaşmak mümkün değilse kaza yerine ulaşan ilk ekip kaza yapmış ve yaralanmış olan ekibin aracındaki Geotraq cihazındaki kırmızı tuşa 5 saniye süreyle basmalı ve ayrıca Spot üzerinden de acil durum sinyali göndermelidir. Eğer kaza yapan araçtaki cihaz bulunamıyorsa olay yerine ulaşan ekip kendi aracındaki cihazı kullanarak acil durum çağrısı yapmalıdır.

Normal şartlar altında Acil Durum Çağrısının hatalı kullanımı ihraç sebebidir, ancak bir başka ekibin yaralanmalı kazasını raporlamak için kullanılması halinde ihraç uygulanmaz.





Cihazdan gelen iki sinyal (acil durum için kırmızı, olay yerinden ayrılırken yeşil) arasındaki süre olay yerindeki duraksama süresi olarak hesaplanır ve ekibin o etap için kaydettiği zamandan düşülür. Bu uygulama sadece olay yerine ilk varan 2 ekip için geçerlidir ve ancak ilgili ekipler ya da temsilcileri tarafından o günün bitiminden en fazla 30 dakika sonra yarış yönetimine başvurarak kayıp zamanlarının geri verilmesini talep etmelidir. Duraksama zamanı GPS takip cihazındaki veriler üzerinden hesaplanacaktır.

A10.19.2 maddesinin talimatlarına uymayan bir ekibe, komiserler kurulu tarafından Uluslararası Spor Kodunda belirtilen cezalar verilir.

### **A10.19.3. Normal Etaplarda Kaza**

Üçüncü bir şahısla meydana gelen ve yaralanmalara veya maddi hasara neden olan bir kaza durumunda, ekip hemen iletişim kanalları üzerinden yarış merkezine ulaşmalıdır. Böylece gerekli müdahale aracı en kısa sürede yönlendirilebilir. Organizasyon, yarışmacıları yönlendirecek ve müdahale ekibiyle koordinasyonu sağlayacaktır.

## **A11. KISITLAMALAR VE YÜKÜMLÜLÜKLER**

### **A11.1. Kokpitte Bulunmasına Müsaade Edilen Cihazlar**

#### **A11.1.1. Telefonlar**

- GSM Telefonlar
- Akıllı Telefonlar
- İridyum uydu telefonlar

Yarış güvenliği için araç içinde bulunacak telefonların numaraları idari kontrol sırasında organizasyonla paylaşılmalıdır.

Ekipler özel etaplarda gelişen olayları yarış yönetimine GPS cihazı üzerinden bildirmelidir.

Telefonlar sadece aracın dışında, araç stop edilmişken; yarış dışı kalmayı, kaza ya da mekanik sorunu bildirmek için kullanılabilir.

Bu sebepler haricinde özel etap içinde telefonlar kapalı olmak zorundadır.

Rastgele kontroller yapılabilir. Bu kuralın ihlali halinde ihraca varan cezalar uygulanabilir.

#### **A11.1.2. Araç Üzeri ve Araç İçi Kameralar**

Yarışmacılar Araç üzeri/Araç içi kameranın kullanımı için organizasyonun medya ekibine, en geç idari kontrolün sonuna kadar bilgi verip kayıt yaptırmalıdır.

Yarışmacılar, ralli sırasında bir kitin (güç kabloları ve montaj braketi) ve araç üstü/içi kameranın (+ ses) araçlarına takılmasını kabul etmiş sayılır. Bu sistemler, organizasyonun tedarikçisi tarafından organizatörlerin gerektirdiği şekilde araçlara geçici olarak kurulabilir. Kamera kurulumunu reddeden ekiplere start verilmez. Organizasyon tarafından araçlara bağlanacak kamera sabitlenmiş olarak etap boyunca çalıştırılmalıdır.

GPS özelliği bulunan kameralar kullanılamaz.

Güvenlik gerekçesiyle tüm sınıf ve gruplarda kask kamerası ya da kaska bağlı aksiyon kameralarının kullanımı yasaktır.

Kameraların ve kayıtların kullanımıyla ilgili ihlaller halinde ihraca varan cezalar uygulanabilir.

### **A11.2. Araç İçerisinde Aktif Durumda Bulundurulmasına Müsaade Edilmeyen Cihazlar**

- Dokunmatik ekranlar / dijital tabletler
- 3. Parti dijital yol notu ve navigasyon cihazları
- GPS saatler
- İnternete bağlanabilen diğer tüm cihazlar
- Veri kaydeden tüm cihazlar

Kullanımı açıkça belirtilmemiş olan her şey yasaktır.



Organizasyon tarafından sađlanan GPS takip sistemi ve ara st/ii kameralar dıřında, arata hibir kalıcı anten, "handsfree" konuřma kiti veya bunların kabloları bulunamaz. ıkarılabilir bir antenin (Iridium ve / veya GPS) montajı ve kullanılması kesinlikle yasaktır.

zel etaplar sırasında SMS, MMS veya bařka bir formatta hibir veri aktarımına (veya bunun iin kullanılan cihazlara) izin verilmez. Tm ekipmanlar (veri kabloları, kızıltesi, Bluetooth, Wi-Fi ve diđerleri) yasaktır. İhlal halinde ihraca varan cezalar uygulanabilir.

### **A11.3. Yasaklamalar**

Organizasyon sresince ateřli silahların tařınması ve bulundurulması kesinlikle yasaktır. Kural ihlalinin tespit edilmesi durumunda ilgili ekip yarıřmadan ihra edilir.

### **A11.4. Ykmllkler**

Tm yarıřmacılar, ekipler ve bu yarıřmacılarla birlikte organizasyona dahil olan misafir ve servis personelleri yarıřmacı ekibin organizasyona kayıt yapmasıyla birlikte ek kurallarda belirtilen kurallara, grevlilerin talimatlarına ve uyarılarına uymayı peřinen kabul eder.

Yarıřmacılar ve bu yarıřmacılarla birlikte organizasyona dahil olan misafir ve servis personelleri yarıřma rotasında ve yarıřma sresince;

Blgedeki vatandařlara, diđer yarıřmacı ve ekiplere, grevlilere karřı saygılı ve nazik davranmalıdır.

Kanıtlanan herhangi bir kabalık €500.00 para cezasından, ihraca varan cezalara sebep olacaktır.

#### **A11.4.1. evreye ve Dođaya Karřı Ykmllkler**

#### **EVREYE VE DOĐAYA SAYGI BİR NCELİKTİR**

##### **A11.4.1.1. Atık Ynetimi**

Yarıřma gzergahında jant ya da delinmiř/hasarlı lastik bırakmak yasaktır. Bu kurala uymayan yarıřmacılara lastik/jant bařına €100.00 ceza verilir. Tekrar eden ihlaller €250.00 para cezasından ihraca varan cezalara sebep olabilir.

Servis alanlarında araların altında yer rts bulundurulması zorunludur. Bu durumun ihlali halinde €100.00 ceza verilir. Tekrar eden ihlaller €250.00 para cezasından ihraca varan cezalara sebep olabilir.

Servis alanlarında aralardan ıkan atık sıvıların (motor yađı ve mekanik aksamalarda kullanılan her trl likit ve jel) toplanması iin variller bulunacaktır. Atık sıvıların bu varillere dklmesi zorunludur. Bu durumun ihlali halinde €100.00 ceza verilir. Tekrar eden ihlaller €250.00 para cezasından ihraca varan cezalara sebep olabilir.

Yarıřma gzergahında, yakıt ikmal ve zaman kontrol noktalarında, start ncesi bekleme ve start alanlarında sigara imek, dođaya p/izmarit atmak yasaktır. Bu kurala uymayan yarıřmacılara €50.00 ceza verilir. Tekrar eden ihlaller €100.00 para cezasından ihraca varan cezalara sebep olabilir.

Bivouac alanlarında ve servis alanlarında belirlenen alanların dıřına p atmak ve ateř yakmak yasaktır. Her trl p, atık yađ vb. maddenin planlanan yerlerin dıřında bir yere atılması ya da kamp alanı sorumlusunun onayı alınmadan ateř yakılması durumunda yarıřmacılara €50.00 ceza verilir. Tekrar eden ihlaller €250.00 para cezasından ihraca varan cezalara sebep olabilir.

##### **A11.4.1.2. evresel Faktrlere Karřı Sorumluluk**

Tarım veya orman alanlarında, yařam alanlarına yakın geilen blgelerde ve gvenlik uyarısı bulunan



bölgelerde yol notu titizlikle takip edilmelidir. Tarlaların, sürülü/ekili arazilerin meyve bahçelerinin, bataklık alanların ve su geçişlerinin bulunduğu bölgelerde. Köşelerin kesilmesi, kestirme ya da manevra amacıyla ilgili alanların kullanılması yasaktır. Bu kurala uymayan yarışmacılar ilk ihlalde €500.00 para cezasına ek olarak 15 dakika zaman cezası, tekrarlanan ihlallerde ihraca varan cezalar olacaktır. Ekili arazilerin, tarlaların, ağaçların vb. Zarar görmesinden kaynaklanan Mala zarar verme durumunda kusurlu yarışmacı tüm hasarlardan sorumlu tutulacaktır.

Etrafından ya da içinden geçilen çevrili alanlarda bulunan çit, tel örgü, bariyer ve kapıların yıkılması yasaktır. Bu kurala uymayan yarışmacılar ilk ihlalde €500.00 para cezasına ek olarak 15 dakika zaman cezası, tekrarlanan ihlallerde ihraca varan cezalar olacaktır. Arazinin, çitlerin, bariyerlerin vs. bozulması durumunda kusurlu yarışmacı tüm hasarlardan sorumlu tutulacaktır.

İzin verilen en yüksek egzoz gürültü limiti Grup B ve Q için 120 dB, Grup T - TH ve SSV için 103 dB olarak belirlenmiştir. İzin verileden daha fazla ses çıkartan araçlara start verilmez. Gürültü seviyesi Teknik Kontrol sırasında 3500rpm devirde çalışan aracın egzozundan 50 cm uzakta 45° açıyla tutulan bir sonometre ile ölçülecektir. Ekipler yarışma süresince susturucunun mevcudiyetini ve ses seviyesinin azami limitleri aşmamasını sağlamak zorundadır. Yarışmanın herhangi bir aşamasında egzoz gürültü seviyesini ölçülebilir ve uygunsuzluk durumunda ihraca kadar varabilecek cezalar uygulanabilir.

## **A12. İTİRAZLAR VE TEMYİZ**

İtirazlar yarışmacılar ile iletişim sorumlusu aracılığı ile yazılı olarak yapılacaktır ve itiraz bedeli olan ₺6.800,00 nakden ödenecektir.

İtirazlar otomobillerin bazı parçalarının (motor, vites kutusu, direksiyon, fren tertibatı, elektrik tesisatı, kaporta, vb) sökölüp tekrar takılmasını gerektiriyor ise itiraza konu her parça için €500.00 ilave depozito itiraz sahibi tarafından peşinen ödenecektir.

Organizasyon süresince çözüme ulaşılamayan konularla ilgili temyiz yolu açık olmakla birlikte temyiz mercii Türkiye Otomobil Sporları Federasyonudur. TOSFED temyiz için başvuru bedeli ₺48.500,00 dir.

## **A13. ÖDÜLLER VE ÖDÜL TÖRENİ**

### **A13.1. Ödüller**

Genel klasmanda ilk 3'e giren ekipler  
Oluşan klasmanlarda ilk 3'e giren ekipler  
Açılan sınıflarda ilk 3'e giren ekiplere her ekip üyesi için kupa takdim edilecektir.

Sponsor firmalar tarafından sağlanan ödüller, sponsorluk gerçekleştiren kurumun öngördüğü şekilde ödül töreninde takdim edilecektir.

### **A13.2. Ödül Töreninde Dikkat Edilmesi Gereken Hususlar**

Yarışmaların ödül törenlerine katılım zorunludur ve sürücülerin yarış tulumu ya da takım kıyafeti giymeleri mecburidir.

Ödül töreni esnasında ilgili ödüllerin sahipleri ve ödülü verecek kişilerin haricinde kalan kimselerin podyuma davet edilmesi yasaktır.

Yarışmacı ve sürücülerin ödül töreni esnasında yarışma dışı beyanat vermeleri yasaktır.

Ödül törenine mazereti nedeniyle katılmayan sürücülerin ödülleri yarışmacı tarafından tayin edilen birine podyum dışında teslim edilir. Aksi halde, organizatör kulüp tarafından yarışmacıların ödülleri kayıt formunda belirtilen adrese teslim edilir.

Finiş seremonisinde önce finiş görenlere madalyaları verilir, sonra podyumda yer alanlara kupaları takdim edilir.



### **A13.3. Ödül Töreni Yeri ve Zamanı**

Yarışmanın ödül töreni 7 Eylül 2024 Cumartesi günü saat 17:00'da Van'daki podyum alanında yapılacaktır.



**Ek 1. Zaman Çizelgesi (Itinerary)**

1. Gün	
Servisten Etaba	75.90 km
<b>DSS 1A</b>	<b>118.00 km</b>
Transfer Etabı	42.60 km
<b>DSS 1B</b>	<b>73.70 km</b>
Etaptan Servise	5.36 km
Özel Etap Toplamı	191.70 km
Normal Etap Toplamı	123.86 km
<b>TOPLAM</b>	<b>315.56 km</b>

2. Gün	
Servisten Etaba	4.36 km
<b>DSS 2A</b>	<b>149.00 km</b>
Transfer Etabı	50.20 km
<b>DSS 2B</b>	<b>29.30 km</b>
Etaptan Servise	0.66 km
Özel Etap Toplamı	178.30 km
Normal Etap Toplamı	55.22 km
<b>TOPLAM</b>	<b>233.52 km</b>

3. Gün	
Servisten Etaba	80.80 km
<b>DSS 3A</b>	<b>73.30 km</b>
Transfer Etabı	22.00 km
<b>DSS 3B</b>	<b>146.00 km</b>
Etaptan service	63.40 km
Özel Etap Toplamı	219.30 km
Normal Etap Toplamı	166.20 km
<b>TOPLAM</b>	<b>385.50 km</b>

4. Gün	
Servisten Etaba	82.30 km
<b>DSS 4A</b>	<b>144.00 km</b>
Transfer Etabı	25.00 km
<b>DSS 4B</b>	<b>34.20 km</b>
Etaptan Servise	22.80 km
Özel Etap Toplamı	178.20 km
Normal Etap Toplamı	130.10 km
<b>TOPLAM</b>	<b>308.30 km</b>

5. Gün	
Servisten Etaba	17.30 km
<b>DSS 5A</b>	<b>104.00 km</b>
Transfer Etabı	13.20 km
<b>DSS 5B</b>	<b>76.50 km</b>
Etaptan Servise	19.00 km
<b>DSS 5C</b>	<b>38.50 km</b>
Etaptan Servise	23.30 km
Özel Etap Toplamı	219.00 km
Normal Etap Toplamı	72.80 km
<b>TOPLAM</b>	<b>291.80 km</b>

6. Gün	
Servisten Etaba	0.10 km
<b>DSS 6A</b>	<b>27.00 km</b>
Transfer Etabı	36.00 km
<b>DSS 6B</b>	<b>64.15 km</b>
Transfer Etabı	165.90 km
<b>DSS 6C</b>	<b>75.00 km</b>
Etaptan Servise	44.80 km
Özel Etap Toplamı	166.15 km
Normal Etap Toplamı	246.80 km
<b>TOPLAM</b>	<b>412.95 km</b>

7. Gün	
Servisten Etaba	10.90 km
<b>DSS 7A</b>	<b>71.90 km</b>
Transfer Etabı	41.40 km
Özel Etap Toplamı	71.90 km
Normal Etap Toplamı	52.30 km
<b>TOPLAM</b>	<b>124.20 km</b>

TOPLAM	
Özel Etap Toplamı	1224.55 km
Normal Etap Toplamı	847.28 km
<b>GENEL TOPLAM</b>	<b>2071.83 km</b>





Adı Soyadı / *Name*  
Elif TANCA

Lisan / *Languages*  
Türkçe  
English  
Italiano

Telefon / *Mobile Phone*  
+90 538 441 59 04

Mail Adresi / *E-mail adress*  
elif.tanca@transanatolia.com

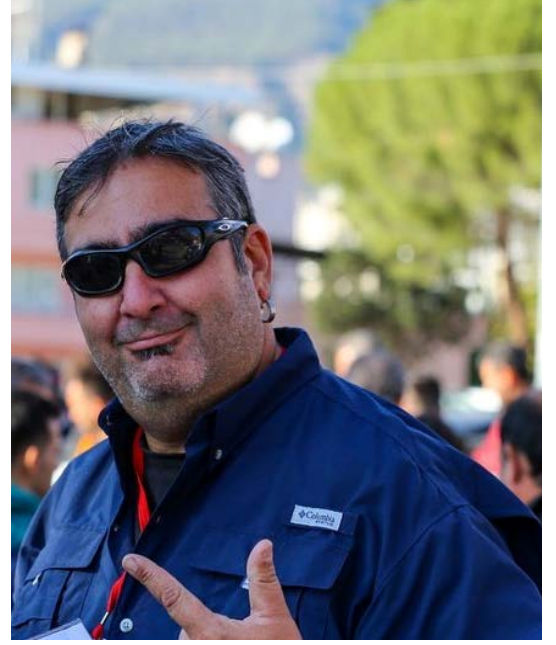

Adı Soyadı / *Name*  
Yiğit TOP

Lisan / *Languages*  
Français

Telefon / *Mobile Phone*  
+90 536 311 82 64

Tarih / <i>Date</i>	Saat / <i>Time (GMT + 3)</i>	Konum / <i>Location</i>
01 Temmuz - 20 Eylül 2024	10:00 - 18:00	p: +90 538 441 59 04
	Her zaman / <i>Anytime</i>	m: elif.tanca@transanatolia.com
2 Eylül 2024	08:00 - 09:00	İdari Kontrol / <i>Administrative Checks</i>
	09:00 - 10:00	11:00 - 13:00
2 Eylül 2024	14:00 - 15:30	
2 Eylül 2024	18.00	Seremonik Start / <i>Ceremonial Start</i>
3-8 Eylül 2024	06:00 - 09:00	Servis Alanı / <i>Service Area</i>
	09:00 - 18:00	HQ - Mobil
	18:00 - 22:00	HQ - Bivouac
9 Eylül 2024	07:00 - 10:00	Servis Alanı / <i>Service Area</i>
	10:00 - 14:00	HQ - Mobil
	15:00	Finish Seremonisi / <i>Finish Ceremony</i>
10 - 17 Eylül 2024	12:00 - 18:00	p: +90 538 441 59 04 m: elif.tanca@transanatolia.com
18 Eylül 2024 ve sonrası	10:00 - 17:00	m: elif.tanca@transanatolia.com



### Ek 3. Ceza Tablosu

#	GEREKÇE	İLGİLİ MADDE	KOŞUL	CEZA			Yarış İhracına Varan Ceza
				Finansal	Zaman	Diğer	
1	Yarışma öncesi brifinge, sürücülerden en az birinin katılmaması	A3.2	İhlal	€ 100			
2	Gün sonu birifingine sürücülerden en az birinin katılmaması	A3.2	Her ihlal	€ 25		Uyarı	X
3	Yarışmacı numarası veya reklam etiketinin eksikliği / yanlış konumlandırılması	A7.2.1	Her ihlal	%10 Kayıt Ücreti			
4	Aracın ön çamurluğunda / kapısında isim, kan grubu ve bayrağın olmaması	A7.2.1	Her ihlal	%10 Kayıt Ücreti			
5	Organizatörün teklif ettiği reklamların eksikliği ya da yanlış yerde bulunması	A7.3.1	1. İhlal Sonraki ihlaller	%10 Kayıt Ücreti %20 Kayıt Ücreti			
6	İdari kontrole randevu saatinde katılmamak	A8	1. İhlal Zaman Aşımı	€ 50		Start Alamaz	
7	İdari kontrolde geçerliliği olmayan / kopya belge sunulması	A8.1				Start Alamaz	
8	Teknik kontrole randevu saatinde katılmamak	A9	1. İhlal Zaman Aşımı	€ 50		Start Alamaz	
9	Fors Majör talebinde bulunmak (Geçerli olması halinde)	A9		€ 200			
10	Ekip üyelerinden birisinin yarıştan çekilmesi ya da araç içine ekip üyesi olmayan bir kişinin alınması	A10.1				Yarış İhraç	
11	Zaman karnesinin kaybolması ya da kontrol edilemeyecek kadar yıpranmış olması	A10.3	Her ihlal		5 Dakika		
12	Seremoni öncesinde Toplanma Alanı giriş noktasına geç kalınması	A10.4	1-15 Dakika 16-30 Dakika 30+ Dakika	€ 50 € 100		SKK Sevk	X
13	Yarışma Direktörü veya Güvenlik Sorumlusundan onay almadan rotayı terk etmek	A10.7	Her ihlal Sürekli Tekrar	€ 100		SKK Sevk	X
14	Zaman kontrol noktasına geç gelinmesi	A10.8	Her Dakika Parçası 30. Dakikadan Sonra		10 Saniye	Etap İhraç	
15	Zaman kontrol noktasına erken gelinmesi	A10.8	Her Dakika İçin		1 Dakika		
16	Sarı FF ile STOP noktası arasında durulması halinde	A10.8	1. İhlal 2. İhlal 3. İhlal		1 Dakika 3 Dakika	SKK Sevk	
17	Finiş (STOP) kayıt işleminin yapılmaması	A10.8			1 saat		
18	Özel etap içinde hareket halindeyken sürücülerin emniyet kemerlerinin ve kasklarının takılı olmaması	A10.9.1	1. İhlal 2. İhlal 3. İhlal	€ 100 € 250		SKK Sevk	X
19	Özel Etaplarda Hatalı Start (Fodepar) almak	A10.9.1	1. İhlal 2. İhlal 3. İhlal Sonraki ihlaller		1 Dakika 3 Dakika 10 Dakika	SKK Sevk	



#	GEREKÇE	İLGİLİ MADDE	KOŞUL	CEZA			Yarış İhracına Varan Ceza
				Finansal	Zaman	Diğer	
20	Start bej diagonalinin 20 saniye içinde geçilmemesi	A10.9.1			2 Dakika		
21	Servis (Bivouac) giriş noktasına geç gelinmesi	A10.10	30 Dakikaya Kadar 30. Dakikadan Sonra		Her Dakika için 10 Saniye 5 Saat		
22	Servis Alanının dışında, normal etaplarda (varsa) organizasyonun belirlediği yerler haricinde servis desteği alınması	A10.10				Ayak İhraç	
23	Servis personeli olarak kayıtlı olmayan ve bilekliği bulunmayan kişilerden destek alınması	A10.10.2	Her ihlal	€ 200			X
24	Özel Etaplarda kurtarıcı yardımı alınması	A10.11				Etap İhraç	
25	Yakıt ikmal bölgeleri için oluşturulan nötralizasyon noktalarına girmemek	A10.12.3				Etap İhraç	
26	Hız sınırlaması alanlarındaki GPS kayıtlarının eksikliği	A10.14	Her ihlal Sürekli Tekrar		30 Dakika	SKK Sevki	X
27	Normal Etaplarda hız sınırlamasının aşılması (Her pik noktası için)	A10.14.1	1-5 km/s Arası 6-15 km/s Arası 16-40 km/s Arası 40 km/s'den Fazla Sürekli ihlal	€ 25 € 50 € 75 € 100	10 Saniye 1 Dakika 2 Dakika 5, 10, 15 Dakika	SKK Sevki	X
28	Özel Etaplar içerisindeki hız sınırlaması bölgelerinde süratin aşılması (Her pik noktası için)	A10.14.2	1-5 km/s Arası 6-15 km/s Arası Üçüncü Aşım Dördüncü Aşım	€ 25 € 50	10 Saniye 1 Dakika +5 Dakika	SKK Sevki	X
29	Servis Alanı ve Bivouac Alanı içerisinde hız sınırlamasına (30 km/s) uyulmaması	A10.14.3	Her ihlal	€ 1.000'ya varan			X
30	Way Point (WP) geçişinin eksikliği	A10.16.1	Her Eksik WP		WPE: 15 Dakika WPN: 60 Dakika WPM: 15 Dakika WPS: 15 Dakika WPC: 15 Dakika WPP: 2 Dakika CP: 15 Dakika WPV: 15 Dakika DSS: Etap İhraç ASS: Etap İhraç DZ: 15 Dakika FZ: 15 Dakika DN/DT: Etap İhraç FN/FT: Etap İhraç		
31	Özel Etaplarda start alınmaması	A10.16.2	Her Eksik Start			Etap İhraç	
32	Sıralama Etabını tamamlayamamak ya da start almamak	A10.2.3	Etabı tamamlayamamak Start almamak		İdeal süre X 1.5 katı İdeal süre X2		





#	GEREKÇE	İLGİLİ MADDE	KOŞUL	Finansal	CEZA		Yarış İhracına Varan Ceza
					Zaman	Diğer	
33	GPS kayıtlarının eksikliği	A10.18				SKK Sevk	X
34	Kameraların ve kayıtların kullanımıyla ilgili ihlallerde bulunulması	A11.1.2				SKK Sevk	X
35	Araç içerisinde bulundurulmasına müsaade edilmeyen cihazların bulundurulması	A11.2				SKK Sevk	X
36	Organizasyon süresince ateşli silahların taşınması ve bulundurulması	A11.3				Yarış İhraç	
37	Bölgedeki vatandaşlara, diğer yarışmacılara ve görevlilere karşı kaba davranılması	A11.4		€ 500			X
38	Yarışma güzergahında tekerlek ya da delinmiş/hasarlı lastik bırakmak (Lastik / Jant Başına)	A11.4.1.1	1. İhlal Sonraki İhlaller	€ 100 € 250			X
39	Yer örtüsünün eksikliği	A11.4.1.1	1. İhlal Sonraki İhlaller	€ 100 € 250			X
40	Atık sıvıların varillere dökülmemesi	A11.4.1.1	1. İhlal Sonraki İhlaller	€ 100 € 250			X
41	Yarışma güzergahında, yakıt ikmal ve zaman kontrol noktalarında, start öncesi bekleme ve start alanlarında sigara içmek, doğaya çöp/izmarit atmak	A11.4.1.1	1. İhlal Sonraki İhlaller	€ 50 € 100			X
42	Bivouac alanlarında ve servis alanlarında belirlenen alanların dışına çöp atmak ve ateş yakmak	A11.4.1.2	1. İhlal Sonraki İhlaller	€ 50 € 250			X
43	Tarlaların, sürülü/ekili arazilerin ve meyve bahçelerinin köşelerin kesilmesi, kestirme ya da manevra amacıyla ilgili alanların kullanılması	A11.4.1.3	1. İhlal Sonraki İhlaller	€ 500	15 Dakika		X
44	Etrafından ya da içinden geçilen çevrili alanlarda bulunan çit, tel örgü, bariyer ve kapıların yıkılması	A11.4.1.3	1. İhlal Sonraki İhlaller	€ 500	15 Dakika		X
45	Tebliğ edilen para cezalarının; 48 Saat içerisinde ödenmemesi 24 Saat içerisinde ödenmemesi (7. Ayak) Aynı gün içerisinde ödenmemesi (8. Ayak)					Start Alamaz Start Alamaz Klasman Dışı	





# DİJİTAL YOL NOTU ve NAV-GPS

## KURULUM TALİMATLARI



# IRIS - BİLEŞENLER

IRIS tablet



Bağlantı braketi



Bluetooth kumanda



Güç kablosu



Kablo kelepçesi

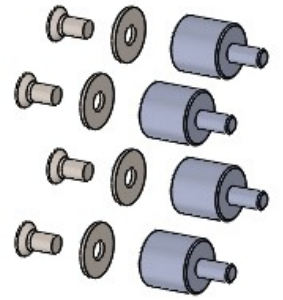

Lastik takozlar



01TRR/220824

# ÖN PANELE SABİTLEME

Delikler arası mesafeler (ERTF ile aynıdır)

Dikey: 203 mm

Yatay: 88 mm

Bağlantı parçalarını kullanarak braketı dikey olarak ön panele sabitleyin.

**Dikkat!** Sağ tarafta en az 20 mm'lik boşluk bırakın

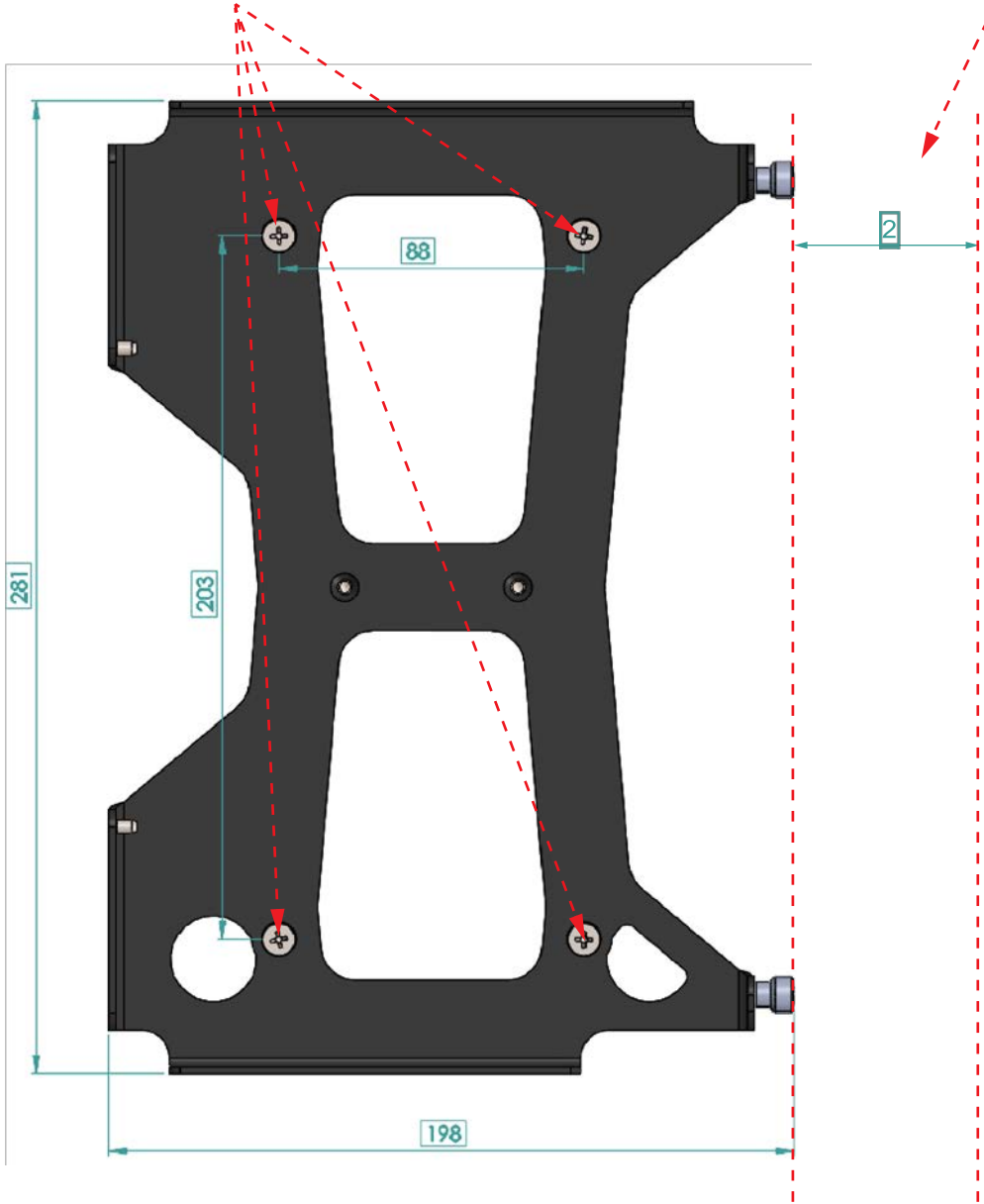

01TRR/220824

# ÖN PANELE SABİTLEME

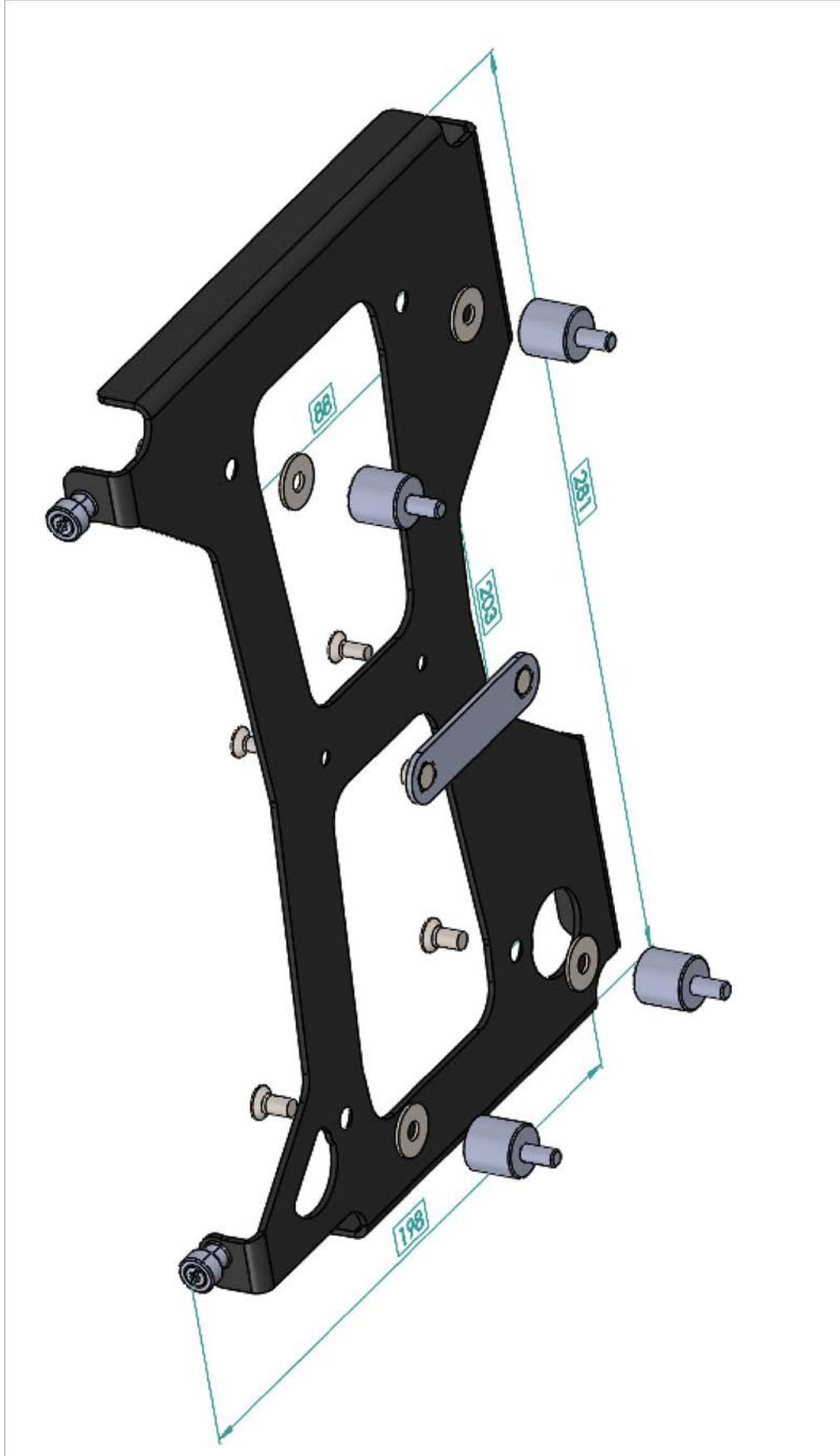

01TRR/220824

# ÖN PANELE SABİTLEME



01TRR/220824

## TABLET

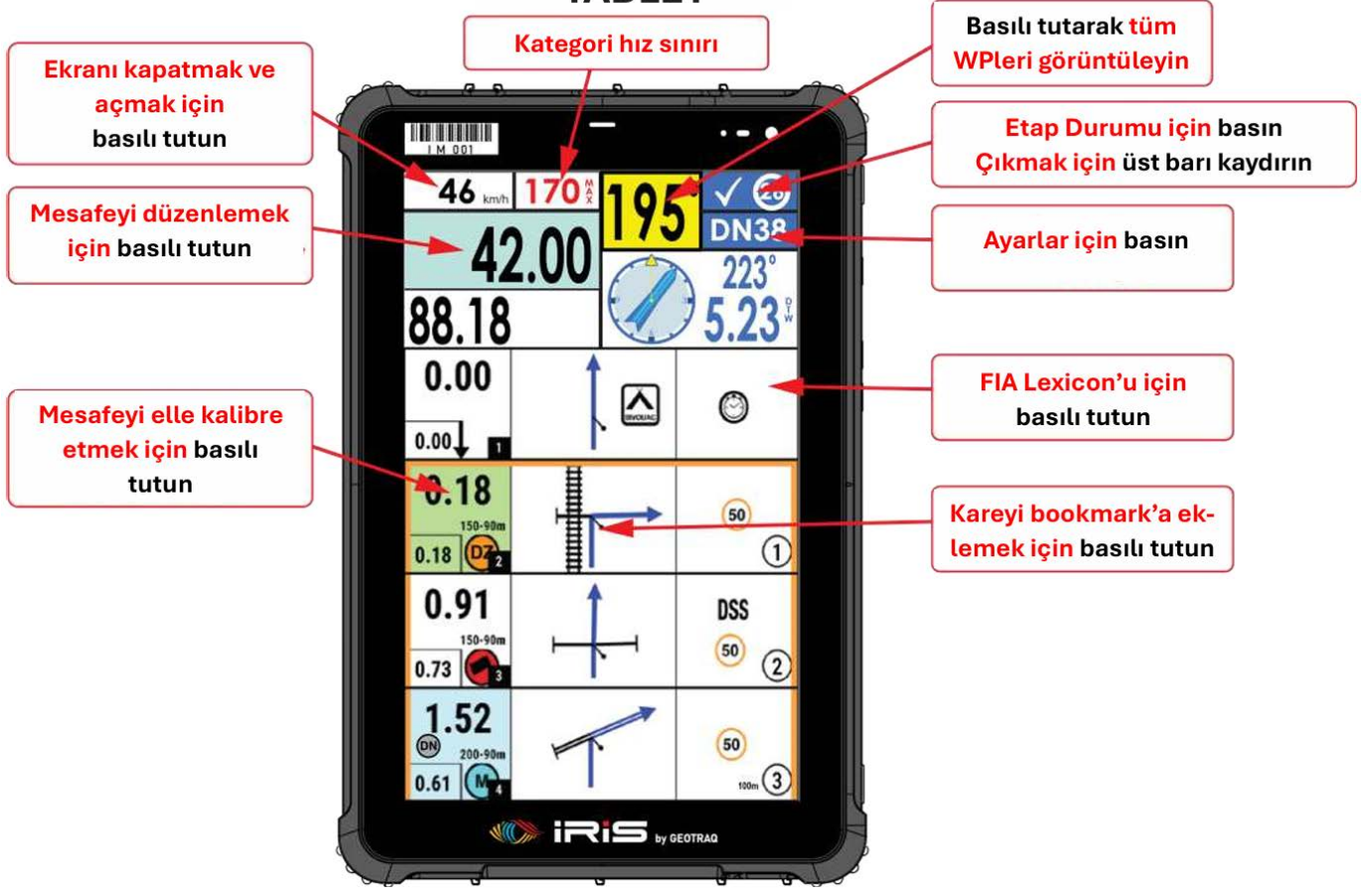

## YAN TUŞLAR

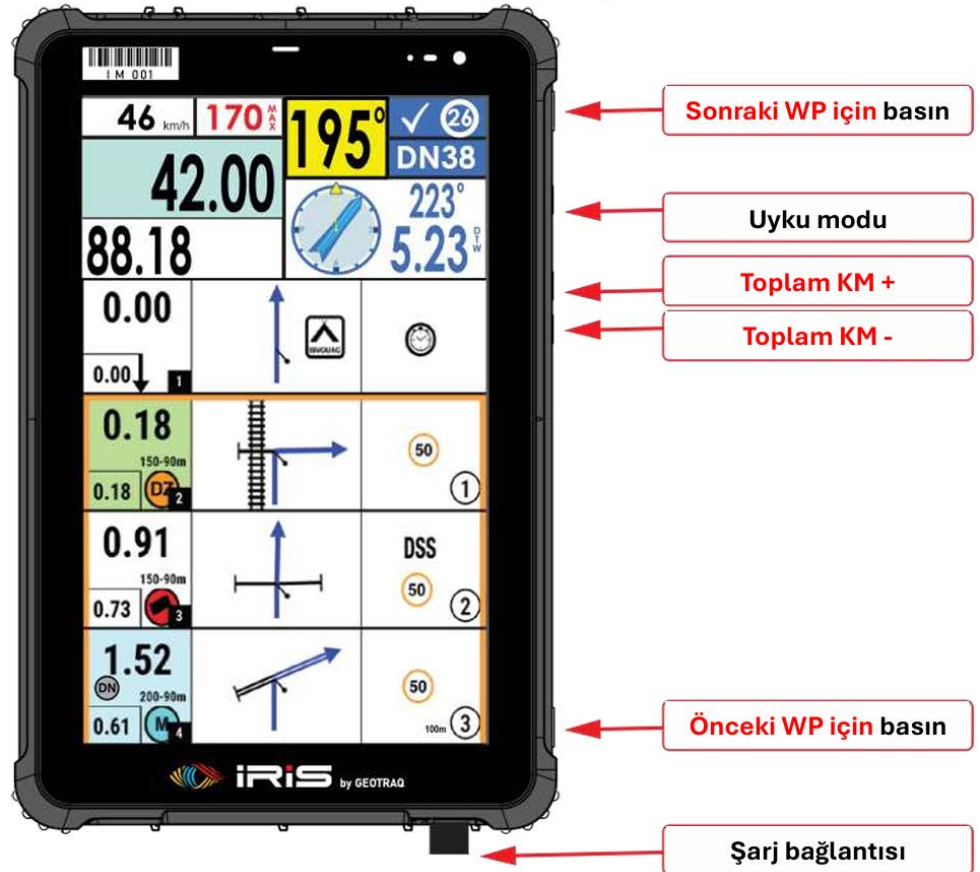

# COMBOX

GEOTRAQ  
COM-BOX 2

CİHAZ ÖZELLİKLERİ |



01TRR/220824



## Ek 5. İlk Yardım Çantası























İlk yardım çantası uluslararası standartlara uygun şekilde belirgin renklerde üretilmiş ve kolay farkedilebilir bir çanta içerisinde yer almalıdır. Yarışmacılar ve üçüncü kişiler tarafından kolay ulaşılabilir bir alanda sabitlenerek muhafaza edilmelidir.

İlk yardım Çantası içerisinde yer alması gereken materyaller şu şekilde listelenmiştir:

- 1 Adet Paslanmaz Çelik Makas
- 1 Adet Tıbbi Flaster (5 m X 2.5 cm)
- 2 Adet Sargı Bezi Büyük Boy (5 m X 10 cm)
- 3 Adet Üçgen Sargı Bezi
- 1 Paket Steril Kompres (10 cm X 10 cm) (50 adet)
- 1 Adet Kendinden Yapışkanlı Coban Bandajı (4 m X 8 cm)
- 2 Adet Alüminyum Acil Durum Battaniyesi (160 cm X 210 cm)
- 2 Adet Parmak Flasteri (12 cm X 2 cm)
- 4 Çift Tek Kullanımlık Nitril Eldiven
- 1 Paket Islak Mendil
- 4 Doz Göz Solüsyonu
- 1 Adet Antiseptik Solüsyon (50 ml)
- 2 Adet Kompresyon Bandajı
- 1 Adet Turnike (Tek Elle Kontrol Edilebilir Özellikte)
- 1 Adet Acil Durum Bilgi Formu
- 1 Adet Acil Müdahale Bilgi Formu
- 1 Adet El Yüz İçin Yanık Kiti
- 1 Adet Güneş Kremi (50 ml)
- 1 Adet Kafa Lambası
- 1 Adet Acil Durum Aynası
- 1 Adet Düdük



**Ek 7. Kontrol Noktalarında Kullanılacak Tabelalar**

KONTROL TİPİ CONTROL TYPE	KONTROL NOKTASI (Sembolün çapı 70 cm) CONTROL ZONE (Diameter of signal about 70 cm)		
Yarış yönü Direction of route	→	→	→
	← KAPALI PARK KURALLARI GEÇERLİ BÖLGE PARC FERME RULES APPLY →		
	SARI TABELA - Nokta girişi YELLOW SIGNS - Zone entry	KIRMIZI TABELA - Zorunlu durma noktası RED SIGNS - Compulsory stop	BEJ DIAGONAL Nokta sonu BEIGE SIGNS - End of zone
PASAJ KONTROL PASSAGE CONTROL	 ← 25 m (min) →	 ← 25 m →	
ZAMAN KONTROL (ZK) TIME CONTROL (TC)	 ← 25 m (min) →	 ← 25 m →	
ZK - SERVİS GİRİŞ TC AT SERVICE PARK ENTRANCE	 ← 5 m →	 ← 5 m →	
ZK - SERVİS ÇIKIŞ TC AT SERVICE PARK EXIT	 ← 5 m →	 ← 5 m →	
ÖZEL ETAP ZK VE START TC AND SS START	 ← 25 m (min) →	 ← 50-200 m →	 ← 25 m →
ÖZEL ETAP FINISH VE STOP FINISHES OF SS	 ← 100 m →	 ← 150-300 m → FF NOKTASI (DURMA) FLYING FINISH (NO STOP)	 ← 25 m →
	MAVİ ARKAPLANDA SİYAH SEMBOL BLACK SYMBOL ON A BLUE BACKGROUND		
YAKIT İKMAL ALANI REFUELING ZONE		YAKIT İKMAL ALANI TABELASI; Yakıt ikmaline yalnızca bu bölge içerisinde izin verilir. (Halka açık yakıt istasyonları hariç) REFUELING ZONE SIGN; Only refueling allowed in this zone. (Not on public fuel stations)	
SERVİS ALANI SERVICE ZONE		SERVİS ALANI TABELASI; Servis Alanı/Bivouac dışında yalnızca (varsa) bu bölge içerisinde servis alınabilir. SERVICE ZONE SIGN; Sign for service operations outside the Service Park/Bivouac	



## Ek 8. Sportity Uygulaması

### STEP 1:

#### 'DOWNLOAD' Sportity App

Sportity Uygulamasını indir.



Sportity



### STEP 2:



For direct event information please insert this '**PASSWORD**' :

Yarışma dokümanlarına ulaşmak için aşağıdaki şifreyi gir.

**TransAnatolia24CARS** : CARS / SSV / TRUCKS (RALLY)  
**TransAnatolia24BIKES** : BIKES / QUADS (RALLY)  
**TransAnatolia24RAID** : RAID

### STEP 3:



Quick information delivery with push notifications when files are uploaded.

Dosya yüklendiğinde telefonunuza gönderilecek bildirimler ile dokümanlara anında ulaş.

Documents are available also offline

Ayrıca uygulama sayesinde, görüntülenen dosyalara çevrimdışı olarak da ulaşarak daima bilgili kal.



01TRR/220824