

J A F 公認準国内競技

JMRC 関東ラリーカップ 群馬ラリーシリーズ 第1戦
MSCCラリー in MIKABO 2026

特別規則書



2026年4月18日(土)

オーガナイザー：マツダスポーツカークラブ (MSCC)

後援： 南牧村

協力： JMRC 群馬ラリー部会 / JMRC 埼玉ラリー部会 / JMRC 東京ラリー部会
NPO 法人 M.O.S.C.O

協賛： 横浜ゴム株式会社 / 住友ゴム工業株式会社 / カヤバ株式会社 / ピア株式会社
株式会社ティン / 株式会社錦之堂 / 川越救急クリニック / 株式会社関東マツダ

JMRC 群馬ラリーシリーズ シリーズ協賛：

株式会社キャロッセ / 株式会社千明自動車 / 株式会社NENC / 株式会社ペトロプラン
株式会社 AQTEC INTERNATIONAL / 有限会社カーステーション・マルシェ



MAZDA SPORTS CAR CLUB



公示

本競技会は、一般社団法人日本自動車連盟（以下「JAF」という）の公認のもとにFIA国際モータースポーツ競技規則およびその付則に準拠した日本自動車連盟（JAF）の国内競技規則およびその細則、ラリー競技開催規定、JMRC関東・JMRC東北ラリー統一規則書（以下「関東東北統一規則書」という）、JMRC群馬ラリーシリーズ統一規則書および本競技会特別規則に従い準国内競技として開催される。

第1章 第1条 競技会特別事項

1.1.1 プログラム

日 時	アイテム	場 所
3月10日(火) 9:00~	参加受付開始	
4月 7日(火) 21:00	参加受付締切り	
4月12日(日) 19:00~	エントリーリスト発表	ホームページ
4月18日(土) 5:30~	HQ開設	旧南牧村立南牧中学校校庭
6:00~7:00	参加・レッキ受付・参加確認・書類審査	同 上
6:30~10:00	レッキ	
8:30~11:00	公式車両検査	同 上
11:00~	第1回審査委員会	同 上
11:30	スタートリスト公示	
11:30~	ドライバーズブリーフィング	同 上
12:30~	ラリースタート	同 上
16:07(予定)~	ラリーフィニッシュ	同 上
17:30(予定)	暫定結果発表	同 上
18:00(予定)	正式結果発表	同 上
	<u>※表彰式は行いません。</u>	
19:00	HQ閉鎖	

1.1.2 競技会の名称

JMRC関東ラリーカップ 群馬ラリーシリーズ 第1戦
MSCCラリー in MIKABO 2026

1.1.3 競技会の格式

JAF公認準国内競技 公認番号：2026-1105

1.1.4 競技会の種目

4輪自動車によるスペシャルステージラリー競技開催規定細則に従ったスペシャルステージラリー

1.1.5 開催日及び開催場所

開催日：2026年4月18日(土)

開催場所：群馬県甘楽郡南牧村

1.1.6 競技会本部(HQ)

参加受付開始より4月17日正午迄を東京都品川区大井6-14-8 後藤電工(株)内を競技会本部とし、4月18日を群馬県甘楽郡南牧村大日向1045 旧南牧村立南牧中学校(以降 旧南牧中学校と表記)とする。

1.1.7 コース概要

総走行距離 63.84m SS路面 舗装路面
セクション数 2セクション、SS数 4SS

1.1.8 オーガナイザー

マツダスポーツカークラブ(略称 MSCC) (JAF 公認クラブ No. 13014)
所在地: 〒140-0014 東京都品川区大井 6-14-8 後藤電気(株)内
代表者名: 西井 敏則

1.1.9 組織

大会役員

組織委員長	西井 敏則 (MSCC)
組織委員	小島 正利 (MSCC)、後藤 茂行 (MSCC)、遠藤 彰 (MSCC) 倉林 真理 (MSCC)、成澤 宏樹 (MSCC)

競技会審査委員会

審査委員長	篠原 悦男 (if)
審査委員	堀口 幹城 (コルサ)

競技役員

競技長	後藤 茂行 (MSCC)
コース委員長	遠藤 彰 (MSCC)
計時委員長	大田 貴之 (TR-8)
技術委員長	織原 敏明 (MSCC)
救急委員長	久末 昇 (MSCC)
大会医師	金 正 (海老名総合病院医師)
事務局長	倉林 真理 (MSCC)
CRO	川勝 尚樹 (シンフォニー)

1.1.10 参加申込受付期間

2026年3月10日(火)～4月7日(火)

1.1.11 参加申込および問合せ先(大会事務局)

1.1.11-1 参加申込先

参加申込は、オーガナイザー所定の書類に必要事項を記入し、署名の上、申込期間内に下記事務局へE-mail(推奨)/FAX/郵送等で送付ください。

なお、署名、捺印した原本は4月18日(土)参加受付での提出を認める。

提出書類

競技ライセンス、運転免許証、共済等の写し、JMRC加盟クラブへの加入を証明する加入証等の写し(スポーツ安全保険加入証や見舞金制度加入証、または加入宣言書)、誓約書(参加受付時の提出を認める)、参加申込書/車両申告書/参加料明細書/車検証/ラリー競技に有効な保険証の写し(特記事項追加等の保険申込書には保険証原本の写しの添付が必要です)

注)本競技に有効な保険証の写しとは、本競技に有効な事を証明する記載および保険金額の記載が有るものです。領収書で本競技に有効な事を証明する記載がないものは無効です。

参加申込期間後の申請・登録内容の変更には事務手数料2,000円が必要です。変更内容については書面にて提出ください。

申込先 〒140-0014 東京都品川区大井6-14-8 後藤電気(株)内
MSCCラリー in MIKABO 2026 大会事務局
TEL: 090-3139-0923(土日・祝日を除く 10:00~17:00) FAX: 03-3778-1230
E-mail: mscrrally@mazdasportscarclub.jp

支払い方法

参加費、他の支払いは4月8日(水)迄に下記口座へ振り込みのこと。振り込み手数料は申込者の負担とします。

三菱UFJ銀行 広尾支店 普) 1228414
マツダスポーツカークラブ 丸山尚人 (まるやまなおと)

1.1.11-2 大会事務局

〒140-0014 東京都品川区大井 6-14-8 後藤電工(株)内
MSCCラリー in MIKABO 2026 大会事務局
TEL : 090-3139-0923(土日・祝日を除く 10:00~17:00) FAX : 03-3778-1230
E-mail : mscrcally@mazdasportscarclub.jp
URL : http://www.mazdasportscarclub.jp/

1.1.11-3 参加料及び保険

① 参加料 (レッキ参加費、18日(土)お弁当2名分含む)

群馬ラリーシリーズ 1台 49,000円
オープンクラス/エキスパートクラス 1台 49,000円

(このクラスはタイヤやホイールの関東東北統一規則書や特別規則による規制はありません。なお、参加申込みの受理は群馬シリーズで残枠があった場合に受け付けとなります)

ドライバー及びコ・ドライバーがJMRC加盟クラブに加入していない場合は1名につき5,000円の増額とします。※関東東北統一規則書 第4章第14条参照

② 保険 参加申込書類のラリー保険申告書・申込書には、必ず保険状況を申告のこと。

参加クルーは、ラリー競技に有効な対人賠償保険、および対物賠償補償保険、ならびに搭乗者傷害保険(死亡・後遺障害のみ)に加入していること。

また、JMRC関東ラリー共催、全国ラリー共催の使用も認めるが、JMRC関東スポーツ安全保険またはJMRC関東見舞金制度の加入を義務とする。参加申込時にはJMRC関東の登録証の写しを必ず添付すること。

なお、JMRC関東ラリー共済加入者は、対物賠償補償保険(100万円以上)への別途加入を強く勧める。※関東東北統一規則書 第3章第13条参照

オーガナイザー用意のラリー競技保険に申込み場合は、所定の申込書と必要書類(申込書を参照)を参加申込書と同時に送付すること。(参加申込締切日厳守の事)

☆ 参加受理はエントリーリスト(4月12日 ホームページに掲載)により発表します。
参加受理書の発行はありません。

1.1.12 レッキの実施方法

① レッキ受付 (参加受付と同時に行う)

受付日時: 2026年4月18日(土) 6:30~10:00 場所はHQ(旧南牧中学校校庭)

② レッキタイムスケジュール レッキタイムスケジュールの詳細は細則2に示す。

③ 各クルーはレッキの間は、指定されたレッキゼッケンを貼付しなければならない。

④ スペシャルステージ区間内では指示された方向に従って走行すること。逆走は禁止する。

⑤ レッキに競技車両を使用することを認める。

⑥ レッキのタイムスケジュールに定められた時間外の走行はいかなる場合も禁止する。

これに違反した場合は大会審査委員会に報告され罰則が課せられる場合がある。

また、レッキ以外での群馬県甘楽郡南牧村内での本人または関係者の事前走行を禁止する。
もしその事実が発覚した場合は、氏名を公表するとともに、そのチームからの参加を一切認めない。

⑦ レッキの間、各クルーは交通法規を遵守しなければならない、さらに特別規則書や公式通知で通知されるオーガナイザーのいかなる指示にも従わなければならない。

また、いかなる場合も他の道路使用者の安全と権利を尊重しなければならない。

オフィシャルはレッキのルート上で競技車両の動作を目視、計測機器、写真、ビデオ、ラリーストリーム等によって監視することがある。全ての違反は大会審査委員会に報告される。

1.1.13 タイムコントロール

① 公式時刻は、日本標準時を基準とした競技会計時委員の時計による。

② TC4Aは早着ペナルティの対象としない。

- ③ TC4A を最終タイムコントロールとし、TC4A 通過後は全区間オフィシャル監視下に置かれるものとし(パルクフェルメ)、ヘルメット、コ・ドライバー用品等車両に関係ない荷物を出し施錠後は、クルーまたは第三者によるボンネット、トランク、後部ドアの開閉を禁止する。なお、タイムカードは、TC4A で回収する。

1.1.14 スペシャルステージ

- ① 計測は、印字機能を持つクロノメーターにて1/10 秒まで計測する。
- ② スタートは、スタートリスト順または直前のTC 通過順とし、1 分間隔とする。
- ③ スペシャルステージのスタート合図は、ラリー競技開催規定細則：スペシャルステージラリー開催規定28条6. に従って行う。
(本競技会では特別規則書(細則4)にあるカウントダウンシステムを使用する)

1.1.15 整備作業

本競技会では整備作業を含む競技クルー以外でのサービスを設定しています。

1.1.16 賞典

群馬戦 各クラス1位~3位 JAFメダル、副賞 4位~6位 副賞
オープンクラス/エキスパートクラス 1位~3位 副賞
JAFメダルを除き、各クラス参加台数の30%を下回らない範囲で賞典を制限する。

1.1.17 その他

- ① 特別規則書に記載の無い各章各条項は関東東北統一規則書を参照のこと。
- ② 本競技会には給油所の設定はありません。各自ラリースタート前にガソリンを必ず満タンにしておくこと。(参考：HQから近くの下仁田IC先のコスモ石油まで約16.2kmあります)
- ③ 本競技会ではトラッキングシステムアプリ「ラリーストリーム」を使用します。
当日使用する通信機器(スマートフォン、タブレット端末:Android OS8.0 以上、iPhone ios13.0 以上、iPad iPadOS13.0 以上)を用意のこと。
対応端末やアプリの詳細は、ラリーストリームのホームページを参照のこと。
(<https://www.rallystream.net/competitor/competitors-guide/>)
トラッキング用端末(スマートフォン、タブレット端末等)および通信環境は参加者の責任で用意すること。
レッキ中および競技中は、必ず位置情報送信をONにすること。
正当な理由なくトラッキングが実施できない場合は、出走を拒否する場合がある。

1.1.18 細則
 細則1. アイテナリー

MSCCラリー in MIKABO 2026

ITINERARY

2026/3/8 Ver.01-02

Start Leg1 (Section 1 & 2)							Saturday, 18 April 2026
TC	LOCATION	SS dist.	Liaison dist.	Total dist.	Target time	First car due	
0	Rally Start (旧南牧中学校)					12:30	
1	Rokusha		4.66	4.66	0:20	12:50	
SS1	Dojo 1	7.12				12:53	
2	Hazawa		6.39	13.51	0:30	13:23	
SS2	West Mikabo 1	8.30				13:26	
2A	Service IN		5.09	13.39	0:25	13:51	
	Service A (旧南牧中学校)	15.42	16.14	31.56	0:45		
2B	Service OUT/Regroup IN					14:36	
	Regroup (旧南牧中学校)	(15.42)	(16.14)	(31.56)	0:10		
2C	Regroup OUT					14:46	
3	Rokusha		4.66	4.66	0:20	15:06	
SS3	Dojo2	7.12				15:09	
4	Hazawa		6.39	13.51	0:30	15:39	
SS4	川越救急クリニック	8.30				15:42	
4A	Rally Finish - ParcFerme IN		5.09	13.39	0:25	16:07	

※ TC4Aは早着のタイムペナルティーは課さない。

Leg1 totals	30.84	32.28	63.12
--------------------	--------------	--------------	--------------

TOTALS OF THE RALLY				
	SS	Liaison	Total	%
Totals (Leg1 - 4SS)	30.84	32.28	63.12	48.9%

細則 2. レッキのスケジュール

当日発行のロードブックにレッキスケジュール及びレッキルートを記載する。

細則 3. コンペティターリレーションオフィサー (CRO)



川勝 尚樹

携帯電話、CRO 行動スケジュール

「インフォメーションにて示す」

細則 4. スタートクロックシーケンス及び手順



前車スタート時刻(00秒)より5秒間、青シグナルを維持する



05秒より19秒まで現在時分秒を表示する



40秒前よりカウントダウンを開始する

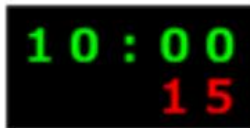

15秒前よりカウントダウンが赤文字となる



5秒前に黄シグナル5個表示となる



4秒前に黄シグナル4個表示となる



3秒前に黄シグナル3個表示となる



2秒前に黄シグナル2個表示となる

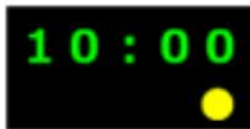

1秒前に黄シグナル1個表示となる



00秒に青シグナル5個表示となる

クロック故障の場合は、クルーに聞こえる十分大きな声で
30秒-15秒-10秒-5秒-4秒-3秒-2秒-1秒の順にカウントダウンを行う

細則 5. ゼッケンおよび広告

- | | |
|-------------------|---------------------|
| ゼッケン | : 左右ドア及びボンネットの計3枚 |
| JAF公認ラリー
競技会之証 | : 左リアーウィンドウの目視可能な場所 |
| レッキ用プレート | : ボンネット左先端 |
| B1 | : 左右フェンダー |
| B2 | : ボンネット先端 |

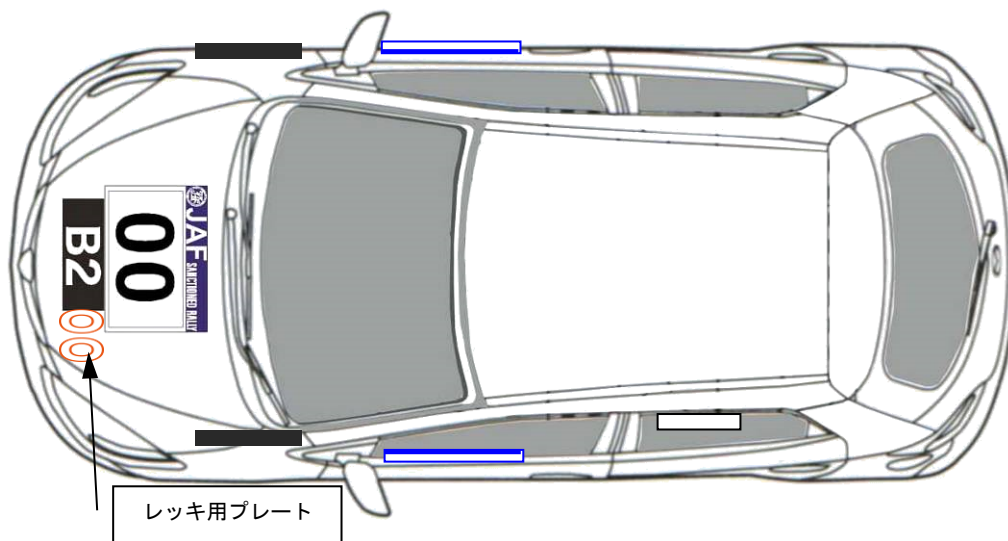
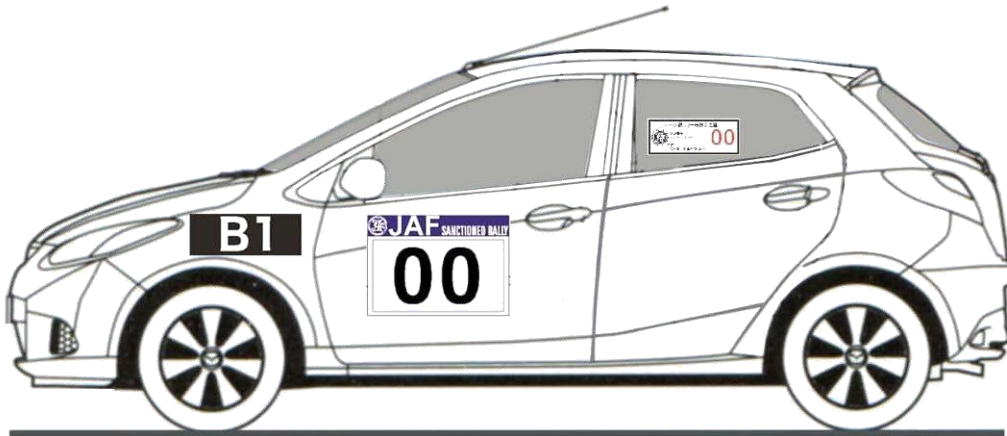

**レッキ用プレート以外の貼り付けは、
レッキ終了後に行ってください。**

細則 6. スーパースペシャルステージ

本競技会はスーパースペシャルステージおよび一般向けギャラリーステージはありません。

第2章 車両に関する基準規則

関東東北統一規則書に明記

第2条 参加車両

1 参加車両

JAF国内競技車両規則第2編ラリー車両規定に従ったRRN車両、RJ車両、RF車両、RPN車両、AE車両、又はRB車両(2002年ラリー車両規定に従って製作したラリー車両)とする。
なお、排気管及び、マフラーについては国交省の車検合格時の物を使用すること。

2 レッキ車両

レッキに使用する車は、競技車を使用することを認めるが、競技車は一般車両より目立つ存在で有る事を忘れずモラルのある走行を行うこと。

特に一般車との車間距離の遵守と制限速度、一時停止は注意すること。

第3条 クラス区分

1 JMRC関東ラリーカップ 群馬ラリーシリーズクラス

関東東北統一規則書に定める区分

1 クラス・2 クラス・3 クラス・4 クラスのシリーズ戦 4 クラス

2 特別クラス

オープンクラス/エキスパートクラス : (タイヤ規制及び排気量区分無し)

2020年以降の全日本ラリー選手権でシリーズ3位以上入賞経験のあるドライバーはエキスパートクラスでの参加とする。

第4条から第10条 関東東北統一規則書に準ずる。

第3章 競技参加に関する基準規則

第11条から第17条 関東東北統一規則書に準ずる。

第4章から第8章のうち 第4章 第19条 安全装備の項目以外は関東東北統一規則書に準ずる。

第4章 第19条 安全装備

JAF国内競技車両規則 第5編細則「ラリー競技に参加するクルーの装備品に関する細則」従ったヘルメットおよびレーシングスーツを着用すること。ドライバーはグローブも着用すること。

また、頭部および頸部の保護装置(FHRシステム、HANS等)の装着を義務とする。

第9章 賞典およびシリーズ表彰

本規則書第1章1.16を参照。その他は関東東北統一規則書に準ずる。

第10章 本統一規則の解釈および施行 関東東北統一規則書に準ずる。

本規則は2026年3月10日より施行する。

MSCCラリー in MIKABO 2026
大会組織委員会