



14<sup>TH</sup>  
YEAR



TransAnatolia Rally Raid  
31 Ağustos – 7 Eylül

RAİD (OTOMOBİL)  
EK KURALLARI



fikirmedya\*



Istanbul Portföy

## A1. GİRİŞ

Organizasyon Adı: TransAnatolia Rally Raid  
Organizasyon Tarihi: 31 Ağustos - 7 Eylül 2024

Bu regülasyon, ralli regülasyonlarına ilaveten raid kategorisinin işleyişini, puanlamasını ve cezalarını tanımlar.

### A1.1. Kurallar

TransAnatolia 31 Ağustos - 7 Eylül 2024 tarihleri arasında Mersin'dan start alarak, özgün rotası üzerinden Van'a ulaşacak şekilde organize edilecek bir ralli-raid organizasyonudur.

Bu kurallar üzerinde değişiklik ve/veya düzenlemeler Raid Direktörü tarafından numaralı ve tarihli Ek Bültenler ile yapılacaktır.

Organizasyon ile ilgili ek bilgiler [www.transanatolia.com](http://www.transanatolia.com) resmi web sayfasından duyurulacaktır.

### A1.2. Parkur

TransAnatolia, arazi araçlarının ve motosikletlerin, ayrı klasmanlarda, bir arada ve yol dışı etaplarda gerçekleştirdiği raid tipi offroad organizasyondur.

### A1.3. Navigasyon Etapları ve Parkur Uzunluğu

Ayak Sayısı	8	
Özel Etap Sayısı	DSA	
Özel Etap	DSA	km
Normal Etap	DSA	km
Yarışmanın Toplam Mesafesi	DSA	km

### A1.4. Ortalama İrtifa

Normal Etap	DSA	m
Özel Etap	DSA	m
Yarışmanın Ortalama İrtifası	DSA	m

### A1.5. Etap Zemin Tipleri (Navigasyon Etapları)

Toprak	98	%
[Diğer yüzeyler]	2	%

## A2. ORGANİZASYON

### A2.1. Organizatörün Adı, Adresi ve İletişim Bilgileri

Organizatör: Anadolu Spor Organizasyonları Kulübü  
Kulüp Temsilcisi: Orhan Çelen  
Göksu Evleri, İhlamur Cad. Göztepe Mah. A17/A Villa 65 Anadoluhisarı  
Adres: İstanbul – TÜRKİYE  
Telefon: +90 (216) 465 13 22  
Faks: +90 (216) 465 03 26  
E-mail: info@transanatolia.com  
WEB: www.transanatolia.com

### A2.2. Organizasyon Komitesi

Kulüp Başkanı: Orhan ÇELEN  
Raid Direktörü: Hakan İSEN



### A2.3. Organizasyon Görevlileri

	Adı Soyadı
Raid Direktörü	Sn. Hakan İSEN
Raid Direktör Yardımcısı	Sn. Doruk SEVİNÇ
Organizasyon Güvenlik Sorumlusu	Sn. Erol KARAÖZ
Yarışmacılarla İletişim Sorumlusu	Sn. Elif TANCA
Araç Takip Sistemi Sorumlusu	Sn. Ivan STOILOV
Kurtarma Ekibi Sorumlusu	Sn. İbrahim GÖKKAYA
Medya Sorumlusu	Sn. Gökhan BAŞIPLIKÇI
Lojistik / Kamp (Bivouac) Sorumlusu	Sn. Levent GÜL

### A2.4. Organizasyon Merkezinin (HQ) Konumu ve İletişim Bilgileri

Organizasyon Merkezi:	Bivouac Alanı – Ofis Otobüsü / Konaklama Yapılan Otel – HQ
Adres:	Konum bilgileri Sportity uygulamasından paylaşılacaktır
Telefon:	+90 538 441 58 20
E-mail	info@transanatolia.com
HQ Çalışma Saatleri:	DSA
Resmi İlan Panosu (RİP)	30 Ağustos – 7 Eylül   HQ + Sportity Uygulaması
Dijital Resmi İlan Panosu (DİP)	15 Nisan – 7 Eylül   <a href="http://www.transanatolia.com">www.transanatolia.com</a>

### A3. ETKİNLİK PROGRAMI

1 Şubat 2024		Kayıtların açılması	
		İndirimli kayıt tarihinin başlangıcı	
31 Mayıs 2024		2. İndirimli kayıt süresinin başlangıcı	
30 Temmuz 2024		Medya akreditasyonunun kapanması	
15 Ağustos 2024	17:00	Kayıtların kapanması	
28 Ağustos 2024		Kayıt Listesinin Açıklanması	
30 Ağustos 2024	12.00	İdari Kontrol Başlangıcı (Randevulu)	
	12.00	Teknik Kontrol Başlangıcı (Randevulu)	
31 Ağustos 2024	08:00	İdari kontrol başlangıcı (Randevulu) 08:00	Teknik kontrol başlangıcı (Randevulu)
	16:00	Kapalı Park Giriş (Tüm araçlar en geç)	
	16:15	Brifing	
	18:05	1. Ayak Seremonik Start	
	18:15	Sıralama Etabı	
1 Eylül 2024	08:00	2. Ayak Mersin -	
2 Eylül 2024	07:00	3. Ayak -	
3 Eylül 2024	07:00	4. Ayak -	
4 Eylül 2024	09:00	5. Ayak -	
5 Eylül 2024	10:00	6. Ayak -	
6 Eylül 2024	07:00	7. Ayak -	
7 Eylül 2024	07:00	8. Ayak - Van	
		Finiş Seremonisi	

### A3.1. Dokümantasyon Dağıtımı

Sonraki güne ait Yol notları gün sonunda Bivouac giriş noktasında, eski yol notları iade edilerek teslim alınır. Neticeler her gün sonunda saat 20:00'dan sonra ilan panosunda yayınlanır. Her gün sonunda bir sonraki günün start listesi ilan panosunda yayınlanır.



### A3.2. Brifing

İlk ayak öncesinde organizasyon yönetimi tarafından organizasyon öncesi bilgilendirmelerin yapılacağı brifing saati ve yeri daha sonra duyurulacaktır. En az bir ekip üyesinin katılımı zorunludur. Katılım imza listesiyle tutanak altına alınır. Organizasyon öncesi Brifinge katılmama cezası €50.00'dur.

Organizasyon boyunca, her ayak sonunda brifing yapılacaktır. Brifingler, her gün kamp alanında oluşturulacak brifing çadırında ya da otelde brifing için hazırlanmış alanda, yerel saat ile 21:00'da gerçekleşecektir.

En az bir ekip üyesinin katılımı zorunludur. Katılım imza listesiyle tutanak altına alınır. Brifinge katılmama cezası €25.00'dur.

Yol notları değişiklikleri ve güvenlik uyarılarının da duyurulacağı brifing özeti resmi ilan panosunda yayınlanacaktır. Önemli bilgiler ve sonraki günün GPS koordinatları bu belgede yer alır.

Güvenlikle ya da parkurla (yol notu değişikliği) ilgili bilgiler tarihli ve numaralı olarak, Direktör tarafından imzalanarak brifingten önce ya da en geç brifing sırasında resmi ilan panosuna asılır. Bu bilgilerin alınması katılımcının sorumluluğundadır.

### A4. TANIMLAR

#### Organizasyon

Fabrika çıkışı standart araçlarla veya modifiye edilmiş araçlarla katılım sağlanabilecek navigasyona dayalı bir mücadeledir. Bu sebeple organizasyon hıza dayalı değildir ve katı hız sınırlamaları bulunmaktadır. Ayrıca etaplar içinde trafik olabileceği katılımcılar tarafından bilinmelidir.

#### Navigasyon Etabı

Katılımcıların geçmekle yükümlü olduğu ve puanlamaya esas olan etaplardır. Aksi belirtilmedikçe her gün en fazla iki etap puanlamaya esastır. Puanlamaya dahil etapların hangileri olduğu brifinglerde belirtilir. Etap iptali, değişikliği gibi durumlar katılımcılara önceden veya organizasyon sırasında tebliğ edilir.

#### Kamp/Otel

Katılımcıların güne başlamak üzere hareket ettiği ve gün sonunda ulaştığı zaman kontrol noktasını ifade eder.

#### Özel Görev

Katılımcıların yerine getirmekle yükümlü olmadığı ancak yerine getirilmesi halinde puan kazandıran görevlerdir. Görevlerin içerikleri ve kazandıracakları puanlar iletişim kanalları üzerinden iletilir.

#### İletişim

Katılımcılarla iletişim; brifingler, etap startları, bültenler ve takip sistemi üzerinden sağlanır. Ayrıca Raid Direktörü tarafından kurulacak WhatsApp grubu üzerinden anlık iletişim sağlanır.

#### Sorumluluk

Katılımcı araçların içindeki tüm kişilerin sorumluluğu organizasyon boyunca katılımcıların üzerindedir. Ancak organizasyon, katılımcılara, meydana gelebilecek olaylara karşı, yardım etmek amacıyla navigasyon etapları için, etabın açık kaldığı süre aralığında müdahale amacıyla gerekli tedbirleri hazır bulundurur.

#### Bülten

Rallinin Ek Kurallarını (Regülasyon) değiştirmeyi, güncellemeyi veya tamamlamayı amaçlayan resmi belge.

#### Servis

Organizasyon aracı veya gövdeden ayrılmış da olsa bileşenleri üzerinde yapılan tüm çalışma servis olarak tanımlanır. Servis araçları ve mekanikerlerin uyması gereken kurallar bu regülasyonun Bkz. A9.11 maddesinde detaylandırılmıştır.

#### Bivouac (Kamp)

Bir ayağın sonundaki ve bir sonraki ayağın başındaki Zaman Kontrol noktaları arasında, katılımcıların toplandığı, yol notunda belirtilen alan. Bivouacta, organizasyona devam eden katılımcılar ve servis aracı olarak kayıtlı araçlar ve / veya servis personeli olarak belirtilen kişiler tarafından servis verilebilir. TransAnatolia için ayrılmış, arındırılmış ve güvenlik altına alınmış kapalı bir alandır ve sadece organizasyon kayıtlı kişiler ve görevlilerin erişimine açıktır.



## Brifing

Organizasyon yönetimi tarafından yapılacak resmi bilgilendirme ve uyarılar, zorunlu haller dışında her ayak sonunda yapılacak brifinglerde gerçekleştirilecektir. (Organizasyonun ana hatları ve genel kurallarının açıklanacağı organizasyon öncesi bir brifing gerçekleştirilecektir.)

## Zaman Karnesi

Zaman çizelgesinde gösterilen kontrol noktalarına giriş zamanlarının yazıldığı ve gerektiğinde imzalandığı belge.

## ZK (Zaman Kontrol)

Zaman Kontrol işleminin yapıldığı gözetmen noktalarıdır Bkz. A9.8

## Haberleşme/Duyuru

Haberleşme: Direktör tarafından, resmi bilgi vermek için yayınlanarak resmi ilan panosuna asılır ve imza karşılığında dağıtımı yapılır.

Duyuru: Organizasyon tarafından yayınlanarak resmi ilan panosuna asılır.

## Katılımcı

Organizasyona kayıtlı gerçek ya da tüzel kişiler.

## Organizasyondan İhraç

İlgili ekibin organizasyona devam edemeyeceğini bildiren karardır. Bu karar katılımcılardan herhangi birine tebliğ edildiği andan itibaren geçerlilik kazanır ve mevcut sigorta poliçesi ilgili katılımcı için sona erer.

## Raidin Müddeti

Raid, idari ve teknik kontrolle başlar ve aşağıdakilerden hangisi daha geç gerçekleşirse o noktada sona erer.

- İtiraz veya temyiz süresinin dolmasıyla.
- Ödül töreninin sona ermesiyle.

## Ekip

İdari kontrolde gerçekleştirilen kayıt bilgileri esas alınarak araç içinde bulunan lisanslı kişiler ekibi oluşturur.

## Ayak

Organizasyonun bir sonrakinden en az 8 saatlik bir süreyle ayrılan her bölümü.

## Resmi Saat

GPS saatindeki zamandır.

İdeal zamanında kayıt yaptırmak ekiplerin sorumluluğundadır. Dilerlerse noktadaki saatten faydalanabilirler. Organizasyon süresince resmi saat, küresel konumlama sistemine göre yerel saate karşılık gelir ve GMT + 3 olarak belirlenmiştir.

Her bir ayağın resmi saati idari kontrolde verilen çizelgede belirtilmiştir.

## SZ

Hız sınırlaması bölgesinin başlangıcı anlamına gelir ve yol notunda gösterilecektir. Mümkün olan yerlerde WPS ya da WPE olarak işaretlenecektir. Konumla ilgili uyumsuzluk halinde WP bağlayıcı olacaktır.

## FZ

Hız sınırlaması bölgesinin sonunu belirtir ve WPE olarak gösterilir.

## Hız Kontrol Bölgesi

Takip cihazı devredeyken kontrol amacıyla her 90 metrede sinyal gönderimi yapar. Bir SZ ve bir FZ arasında tanımlanan hız kontrol bölgesindeki hızın aşıldığı durum ya da durumlar ihlal olarak tanımlanır. Hız kontrol bölgesindeki her bir aşım bir ihlal olarak değerlendirilir. Yarış sırasında 3 farklı bölgede ihlalde bulunan yarışmacıya tekrar eden aşırı hıza bağlı olarak diskalifiye olmaya kadar gidebilecek cezalar verilir.

## Nötralizasyon

Yarış Yönetimi tarafından her ne sebeple olursa olsun yarış akışının durdurulduğu süredir. Her yarışmacı için eşittir ve bu sürede kapalı park kuralları geçerlidir.

## DN/DT

Transfer ya da nötralizasyon alanının başlangıcı.



## **FN/FT**

Transfer ya da nötralizasyon alanının sonu. Aracın özel etabın sonraki kısmına başlamak üzere durarak start alacağı nokta.

## **Hız Kontrol Bölgesi**

Geotraq cihazı devredeyken kontrol amacıyla her 90 metrede sinyal gönderimi yapar. Bir SZ ve bir FZ arasında tanımlanan hız kontrol bölgesindeki hızın aşıldığı durum ya da durumlar ihlal olarak tanımlanır. Hız kontrol bölgesindeki her bir aşım bir ihlal olarak değerlendirilir. Organizasyon sırasında 3 farklı bölgede ihlalde bulunan katılımcıya tekrar eden aşırı hıza bağlı olarak diskalifiye olmaya kadar gidebilecek cezalar verilir.

## **Nötralizasyon**

Organizasyon Yönetimi tarafından her ne sebeple olursa olsun organizasyon akışının durdurulduğu süredir. Her katılımcı için eşittir ve bu sürede kapalı park kuralları geçerlidir.

## **Görevliler**

Raid Direktörü ve Raid Direktörüne bağlı görev alan diğer kişiler.

## **Rota**

Yol notuyla tanımlanır ve öncü araç ekibi tarafından kontrol edilir. Rota, içinde bir veya birden çok navigasyon etabı barındıran ayaklara bölünmüştür. Bu bölümler arasında normal etaplar da vardır.

## **Organizasyon Merkezi (HQ)**

Sportif işleyiş ve güvenlikle ilgili koordinasyon ve yönetimi yapar. Çalışma saatleri programda belirtilmiştir.

## **Yol Notu**

Her ekibe, A5 boyutunda ve sayfa başına en fazla 5 satır içeren ya da motosiklet kullanımına uygun rulo tipinde yol notu verilir. Bu satırların her birinde o noktayı açıklayan çizimler ve notlar bulunur. Yanlarında noktalar arasındaki mesafeler belirtilir. Ayrıca geçilmesi zorunlu olan WPV, WPM, WPS, WPE, SZ, FZ, CP, CH gibi noktalar gösterilir. Bu noktaların atlanması halinde ihraca varan cezalar uygulanabilir.

## **Normal Etap**

Birbirini takip eden iki Zaman Kontrolü arasında belirli bir hedef süre içinde geçilmesi gereken ve ulusal trafik kurallarının geçerli olduğu kısım.

## **Navigasyon Etabı**

Navigasyon Etapları katılımcılar için kapatılmış olabileceği gibi TransAnatolia bir açık yol organizasyonudur. Etap start noktasından önce ya da bu noktayla birlikte işleyen bir Zaman Kontrol noktası bulunur. Etap sonunda da etap derecesinin ölçüldüğü bir flying finish ve ilgili sürenin zaman karnesine işlendiği bir stop noktası bulunur.

## **Hedef Zaman**

İki zaman kontrol noktası ya da Start noktasından bir sonraki zaman kontrol noktasına ulaşması için ekiplere verilen süredir ve katılımcılar bu süreye uymak zorundadır.

Hedef zamanda ilgili zaman kontrol noktasına ulaşamayan katılımcıya geç kaldığı ya da erken geldiği her dakika veya dakika parçası için ceza verilir.

## **Maksimum Zaman**

Her bir zaman kontrol noktası için ilgili etabın hedef zamanı üzerine 30 dakika eklenerek hesaplanır.

## **Kapanış Zamanı**

Her bir zaman kontrol noktası için ilgili etapta son start alan aracın hedef zamanı üzerine 30 dakika eklenerek hesaplanır. Bu süre dolduğunda etaptaki zaman kontrol noktaları kapatılır.

Flying finish ve stop noktaları için kapanış zamanı son start alan aracın start zamanına etap ideal süresi eklenerek hesaplanır.

## **Etap Zamanı**

Bir katılımcının etabı tamamladığı süredir.

## **Araç**

Yarışmaya kayıt edilmiş, mevcut regülasyon ve eklerinde detaylandırılan kurallara uyan ve katılımcı ekibi bulunan herhangi bir motosiklet, quad, SSV, otomobil veya kamyonudur.



### **Waypoint (WP)**

Waypoint (yol noktası) enlem ve boylam koordinatlarıyla tanımlanan bir coğrafi konumdur. WPV, WPM, WPE, WPS, vd olmak üzere farklı WP tipleri mevcuttur. Yol notunda belirtilen tüm WP'lerden geçilmesi zorunludur.

### **WPE (Eclipse waypoint)**

Bir WPE kendinden önceki noktanın geçilmesiyle, iki nokta arasındaki mesafeden bağımsız olarak NAV-GPS cihazında görünür ve cihaz bu noktaya yönlendirme yapmaya başlar.

### **WPN (Navigation waypoint)**

NAV-GPS'te kayıtlı ve yarışmacıların zorlu rotalardan (örneğin kum tepeleri) veya navigasyon zorluklarından kaçınmasını önlemek için kullanılır. Yarışmacı ancak bu noktanın açılma yarıçapına ulaştığında NAV-GPS bu noktaya yönlendirme yapmaya başlar. Bir WPN'yi atmanın cezası, diğer WP'lere göre dört kat fazladır.

### **WPM (Masked waypoint)**

WPM, navigasyonel yönlendirmelerin yarışmacı tarafından doğru şekilde takip edildiğini kontrol etmek için kullanılacak standart bir WP noktasıdır. Yarışmacı ancak bu noktanın açılma yarıçapına ulaştığında NAV-GPS bu noktaya yönlendirme yapmaya başlar.

### **WPS (Safety waypoint)**

Yarışmacıların güvenliği için kullanılır. Tehlikeler (!!!), kara yolu geçişleri, boru hatları, tren rayları, uçurumlar vb. ile ilişkilendirilebilir.

### **WPC (Control waypoint)**

WPC, yol notunun yarışmacı tarafından doğru şekilde takip edildiğini kontrol etmek için kullanılacak bir WP noktasıdır. Bu WP için NAV-GPS üzerinde herhangi bir yönlendirme yapılmaz.

### **WPP (Waypoint precise)**

WPP, yol notunun açık arazi olmayan yollarda yarışmacı tarafından hassasiyetle takip edildiğini kontrol etmek için kullanılacak bir WP noktasıdır. Özel etap içindeki B tipi güvenlik bölümlerinde, her yol notu kutusu, halihazırda başka bir WP türü olarak tanımlanmamışsa, bir WPP olarak değerlendirilecektir.

### **WPV (Visible waypoint)**

Koordinatları yol notunda belirtilmiş olan yol noktasıdır. Visible waypointe doğru ilerlendiğinde tüm bilgiler NAV-GPS takip cihazının ekranında görünür. Ayak başlangıcı ve bitişi WPV'dir.

## **A5. KAYIT**

### **A5.1. Kayıt Tarihleri**

Organizasyonun kayıtları 1 Şubat - 31 Mayıs tarihlerinde indirimli olarak, 15 Ağustos tarihlerine kadar normal ücretlendirme ile yapılacaktır. 15 Ağustos tarihinde saat 17:00'da (GMT+3) kayıt süresi sona erecektir.

Organizatör programı aksatmayacak sayıda kayıt alacaktır, sonrasında gelen kayıtları değerlendirecektir ve bazı kayıtları reddetme hakkına sahiptir.

### **A5.2. Kayıt Prosedürü**

Organizasyona katılmak isteyen katılımcılar [register.transanatolia.com](https://register.transanatolia.com) internet sitesinde yer alan online formu katılımcı, sürücü, yardımcı sürücü, servis ve araç detaylarını girerek doldurmalıdır.

Kayıt Formunun aslı İdari Kontrol sırasında organizatöre teslim edilmelidir.

Gerçekleştirilecek ödemeler veya gönderilecek bilgi/belgeler için, ilan edilen son tarihlere uymak zorunludur. TransAnatolia, zamanında iletilmeyen bilgilerden dolayı oluşabilecek idari sorunlar için herhangi bir sorumluluk kabul etmez.

Sürücüler, 2023 yılı için geçerli ehliyete ve TOSFED tarafından verilen mahalli raid ya da ulusal baja veya off-road lisansa sahip olmalıdır.

Her katılımcı kayıt formu ile kayıt ücreti ve sigorta bedelini ödediğini gösteren dekontu [info@transanatolia.com](mailto:info@transanatolia.com) mail adresine ulaştırmalıdır. İlgili kaydın kabulü için ödemenin gerçekleştirilmiş olması zorunludur.



Gerekli ödemeler gerçekleştirilmeden yapılacak başvurular hiçbir şekilde kabul edilmez.

Organizasyon Komitesi, belirli seçim kriterlerine göre bir sürücü, yardımcı sürücü veya katılımcının kaydını reddetme hakkını saklı tutar.

İdari kontrolde tüm katılımcıların;

- Mevcut düzenlemelere uymak,
- Türkiye Cumhuriyeti yasalarına uymak,
- Araçlar ve ekip hakkında verilen bilgilerin doğruluğunu garanti etmek,
- Aracını daima kurallara uygun vaziyette bulundurmak,
- Gerekli tüm idari belgelere sahip olmak ve bunların geçerliliğinden sorumlu olmak, konularında tüm sorumluluğu kabul ettiklerini belirten bir "Taahhüt Sözleşmesi" imzalaması gerekecektir.

Taahhüt Sözleşmesi'nin imzalanması katılımcıyı, ekip üyelerini ve takım üyelerini TransAnatolia'nın sportif ve teknik regülasyonlarına bağlar. Ek bültenler de dahil olmak üzere Ek Kurallara, Teknik ve Servisle ilgili hükümlerin yanı sıra Direktör kararlarına da koşulsuz olarak uymayı kabul ederler. Katılımcılar, bu kuralların herhangi bir şekilde ihlal edilmesinin getirebileceği sorumlulukların farkındadır.

Kayıt prosedürleri hakkında ayrıntılı bilgi Raid Direktöründen alınabilir. İdari kontrolde istenecek olan belgeler için Bkz. A8.1

#### A5.3. Katılabilir Araçlar

- Otomobiller/SSV tipi araçlar

#### A5.4. Kayıt Ücreti ve Ekstra Ödemeler

##### A5.4.1. Ücret Bilgileri

Ücret/Ödeme Türü	Şubat - Mart	Nisan - Mayıs	Haziran - Ağustos
Otomobil / SSV Ralli	3.950,00 €	4.400,00 €	4.700,00 €
Mekanik	1.200,00 €	1.500,00 €	1.700,00 €
Servis Aracı (Otomobil veya Karavan) + Sürücü	1.400,00 €	1.700,00 €	1.900,00 €
Servis Aracı (Kamyon < 3500 Kg) + Sürücü	1.500,00 €	1.800,00 €	2.000,00 €
Servis Aracı (Kamyon > 3500 Kg) + Sürücü	1.600,00 €	1.900,00 €	2.100,00 €
Misafir (Kendi Aracıyla)	1.300,00 €	1.600,00 €	1.800,00 €
Misafir (Organizasyon Aracıyla)	1.500,00 €	1.800,00 €	2.000,00 €
Geotraq Sistemi Kira Bedeli	300,00 €		
Geotraq Depozito	1.000,00 €		

#### Fiyatlandırmaya Dahil Olanlar:

- Otel konaklaması (kahvaltı + akşam yemeği) her odada iki kişi olacak şekilde
- Kamp alanı konaklaması (kahvaltı + akşam yemeği + duş + wc) (kendi çadır & karavanınızda)
- Yarışmacı veya sürücülere dağıtılacak doküman tutarları
- Günlük yol notu + GPS ara geçiş noktaları
- Yarışmanın hukuki sorumluluk sigortası (Özel etaplarda 3. Şahıslara karşı geçeli trafik sigortası)
- Acil durumlarda kurtarma müdahaleleri
- Her ekip için su tedarigi
- KDV
- Hasar gören araçların imkanlar dahilinde kurtarma ekibi tarafından en yakın ana yola çekilmesi

#### Fiyatlandırmaya Dahili Olmayanlar:

- Start ve finişten transfer
- Zorunlu trafik sigortası





- Kişisel sağlık sigortası
- Yakıt
- Teknik destek
- Kamp konaklaması yapılacak günlerde otel konaklaması farkı ya da kamp malzemesi tedariki ve bunların kurulumu ile taşınması
- Otel konaklamasında çift kişilik odada tek kişilik konaklama farkı
- Otele erken giriş ve geç çıkış ücretleri
- Havaalanı transferleri
- Takip sistemi ücreti ve montajı
- Takip sistemi depozitosu (tüm bileşenlerinin hasarsız ve eksiksiz olarak geri getirilmesinden sonra iade yapılır)

#### A5.4.2. Ödeme Bilgileri

Kayıt bedeli, banka transferi yoluyla ödenir ve ilgili işlem dekontu kayıt formu ile birlikte ibraz edilir. Tüm kayıt ücretleri banka havalesiyle aşağıdaki hesaplara aktarılmalıdır.

##### Euro Hesabı

Banka: DenizBank A.Ş.  
Şube: Kavacık, İstanbul  
Alıcı: TransAnatolia Spor Organizasyonları Ltd. Şti.  
IBAN: TR48 0013 4000 0600 0846 4000 03  
Swift Kodu: DENITRIS241

##### Türk Lirası Hesabı

Banka: DenizBank A.Ş.  
Şube: Kavacık, İstanbul  
Alıcı: TransAnatolia Spor Organizasyonları Ltd. Şti.  
IBAN: TR05 0013 4000 0600 0846 4000 01

- Kayıt ücretinin tamamı, kayıtların kapandığı tarihe kadar yatırılmalıdır. Ödemesi tamamlanmamış kayıtlar kabul edilmeyecektir.
- Para transferinden kaynaklı tüm masraflar alıcı tarafından kayıt ücretine ilaveten karşılanmalıdır.
- Dekontun bir kopyası idari kontrolde mutlaka teslim edilmelidir.
- Kayıt sisteminden gelen referans numarası ödeme işlemine not olarak eklenmelidir.

#### A5.4.3. İptal ve İade

Kayıt ücretleri aşağıdaki hallerde tam olarak iade edilir;

- Kayıt işlemini gerçekleştiren katılımcı adaylarına, kayıtlarının onaylanmaması durumunda.
- Organizasyonun düzenlenememesi durumunda.

Organizasyona kayıt yaptıran, kayıtların kapanma tarihinden önce kaydını geri çeken katılımcılara, kayıt ücretinin yarısı iade edilir.

Organizasyonun ertelenmesi halinde organizasyon her bir katılımcıyı ivedilikle, yeni tarihler ve program hakkında bilgilendirecektir. Tarih değişikliğinden dolayı organizasyona katılmayacak olan katılımcılar bildirim aldıktan sonraki 5 iş günü içinde ücret iadesi talep edebilir. Talebi onaylanan katılımcılara kayıt ücretinin %30'u iade edilir.

Eğer erteleme bir mücbir sebepten kaynaklanıyorsa; organizatör, 1 takvim yılı içerisinde geri ödeme planı oluşturur ya da düzenlenecek bir sonraki organizasyon için kayıt hakkını saklı tutmayı teklif eder.

Ciddi sağlık sorunlarının belgelenmesi ve organizasyona katılımın tıbbi açıdan onaylanmaması (resmi belgeyle) halinde kayıt ücretinin kısmi geri ödemesi ancak organizatör kararına bağlıdır.

İlk teknik kontrole girip geçemeyen veya teknik kontrolde ya da sonrasında çekilme kararı alan katılımcılara kayıt ücreti iadesi yapılamaz.

Her durumda, katılımcılar ödenen tutarlar dışında iade talep edemezler.



## A6. SİGORTA

### A6.1. Zorunlu Trafik Sigortası

Türkiye Cumhuriyeti yasaları uyarınca, tüm katılımcıların zorunlu trafik sigortasının bulunması mecburidir.

Yabancı plakalı araçlarla organizasyonda yer alacak olan katılımcıların mevcut sigorta poliçelerinin Türkiye’de geçerli olması ve yürürlükte olan yasal mevzuata uygun olması gerekmektedir. Tüm katılımcıların sigorta poliçelerini İdari Kontrolde sunmaları gerekmektedir.

### A6.2. Organizasyonun Hukuki Sorumluluk Sigortası

Türkiye Cumhuriyeti yasalarına uygun üçüncü şahıslara karşı sorumluluk sigortası kayıt ücretine dahildir.

Katılımcılar, sürücüler ve araç sahipleri kayıt yapmakla, oluşabilecek hasarlarla ilgili olarak organizatör aleyhinde tazminat davası açma hak ve iddialarından feragat eder.

Poliçe organizasyonun startıyla başlar ve sadece Özel Seyirci Etabı ile Navigasyon Etaplarını kapsar. Organizasyonun sona ermesi ya da organizasyonun durdurulması ile poliçenin geçerliliği sona erer.

Servis araçları, organizatörler tarafından verilen özel plakaları taşıyıcılar dahi, hiçbir zaman organizasyona katılmış olarak kabul edilmezler. Bu nedenle ralli sigorta poliçesi kapsamında değildirler ve sahiplerinin sorumluluğundadır.

Normal etaplarda (Navigasyon etapları haricindeki yollar) organizasyon araçlarının zorunlu trafik sigortaları geçerlidir ve organizatör hiçbir sorumluluk taşımamaktadır.

## A7. REKLAMLAR

### A7.1. Reklam Alanları ile İlgili Kısıtlamalar

Türkiye Cumhuriyeti yasalarına göre tütün ve tütün mamulleri ile alkollü içeceklerin reklamları yasaktır. Bu yasanın hükümleri servis araçları, ekipmanlar ve takım kıyafetleri için de geçerlidir.

Katılımcılar, aşağıda belirten hususlara dikkat ederek araçların üzerinde her türlü reklamı almakta serbesttir.

- Sürüş güvenliğini etkilemeyecek şekilde,
- Ulusal kanunlara uygun olarak,
- İncitici olmayacak ya da hakaret oluşturmayacak şekilde,
- Politik veya dini niteliği olmayan şekilde.

### A7.2. Organizasyonun Zorunlu Plakaları

Organizasyon tüm ekiplere set halinde 1 adet raid plakası, 2 adet kapı numarası ve 2 adet ön-arka cam numarası verecektir.

Raid plakası ve kapı numaraları organizasyon boyunca regülasyona uygun şekilde araç üzerinde bulunmalıdır. Aracın resmi plakası hiçbir koşulda kapatılmamalıdır.

#### A7.2.1. Zorunlu Plakaların Ebatları

Otomobiller ve Kamyonlar için	: 42 cm (genişlik) x 44 cm (yükseklik)
2 adet Kapı Numarası	: 42 cm (genişlik) x 44 cm (yükseklik)
1 adet Raid Plakası	: 43 cm (genişlik) x 21 cm (yükseklik)
2 adet Ön-Arka Cam Numarası	: 20 cm (genişlik) x 15 cm (yükseklik)

#### SSV’ler için

2 adet Kapı Numarası	: 30 cm (genişlik) x 31 cm (yükseklik)
1 adet Raid Plakası	: 19 cm (genişlik) x 18 cm (yükseklik)
2 adet Ön-Arka Cam Numarası	: 20 cm (genişlik) x 15 cm (yükseklik)



## Moto & Quad

2 adet Araç Yanı Numara

: 30 cm (genişlik) x 20 cm (yükseklik)

1 adet Araç Önü Numara

: 19 cm (genişlik) x 18 cm (yükseklik)

Raid plakaları, organizasyon boyunca görünür olacak şekilde, aracın önüne yapıştırılır. Plakayı kısmen de olsa kapatan hiçbir şey olmamalıdır. Aracın plakası, farlar ve üreticinin amblemi kapatılmamalıdır. Plaka karşıdan bakıldığında aracı tanımlayan ilk unsur olarak göze çarpmalıdır.

Takımlar kapı numaralarının, kesilmeden düzgün ve görünür bir şekilde yapıştırılmasından sorumludur. Organizasyon boyunca tanımlamalardan birinin eksikliği ya da yanlış konumlandırılmış olması halinde, kayıt ücretinin %10'u kadar para cezası verilir.

### A7.3. Organizatörün Teklif Ettiği Reklamlar

Organizatör tarafından sunulan katılımcı numaraları ve organizasyona plakalarına ek olarak sponsorlara ait reklam çıkartmaları araç teknik kontrole girmeden önce yapıştırılacaktır.

Organizasyon boyunca reklam panellerinin görünür olması katılımcı ekibin sorumluluğundadır.

Plakalar ve reklam şeritleri hiçbir koşulda kesilerek parçalara ayrılmaz. Görünür şekilde ve olduğu gibi idari kontrolde verilen şemaya göre yapıştırılır.

#### A7.3.1. Reklam Panellerinin Ebatları

Otomobiller ve Kamyonlar için

2 adet Reklam Paneli : 42 cm (genişlik) x 44 cm (yükseklik)

SSV'ler için

2 adet Reklam Paneli : 30 cm (genişlik) x 31 cm (yükseklik) Moto & Quad

2 adet Reklam Paneli : 15 cm (genişlik) x 20 cm (yükseklik)

Zorunlu reklamların eksikliği ya da yanlış yerde bulunması halinde ilk ihlal için ekip başına kayıt ücretinin %10'u kadar, sonraki ihlallerde ise kayıt ücretinin %20'si kadar ceza verilir.

### A7.4. Kapı Numaraları ve Reklam Şemaları

1. Aracın sağ ve sol tarafına yapıştırılması zorunlu 2 adet katılımcı numarası
2. Aracın ön ve arka camlara yapıştırılması zorunlu 2 adet katılımcı numarası
3. Aracın önüne yapıştırılması zorunlu 1 adet raid plakası
4. Kapı numaralarının yanına yapıştırılacak isteğe bağlı 2 adet reklam paneli

Organizatörün isteğe bağlı reklam panellerini reddeden katılımcılar kayıt ücretine ek olarak bir kayıt bedeli ödemek zorundadır.

Örnek Yerleşim:

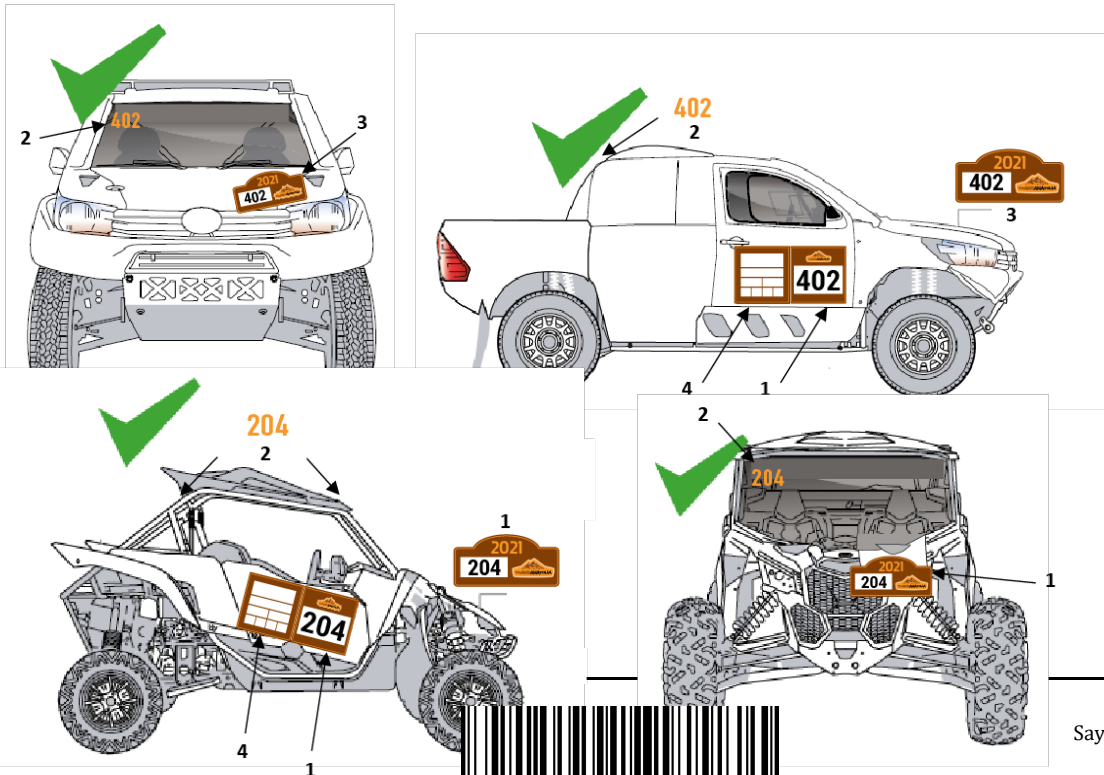

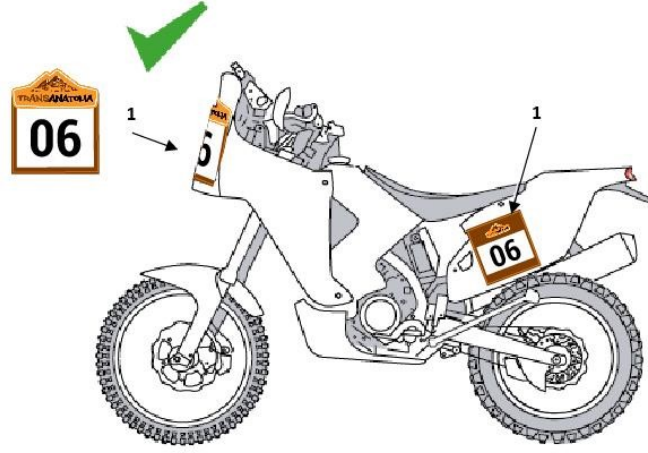

Organizasyonun zorunlu reklamlarının listesi daha sonra bültenle duyurulacaktır.

#### A7.5. Raid Plakaları ve Kapı Numaralarının Renkleri

Farklı grupları kolaylıkla ayırt edebilmek için kapı numaraları farklı renklerde olacaktır.

- Raid araçlarının kapı numaraları mavi
- Yarış araçlarının kapı numaraları beyaz
- Servis araçlarının kapı numaraları sarı
- Medya araçlarının kapı numaraları yeşil
- Organizasyon araçlarının kapı numaraları kırmızı

#### A8. İDARİ KONTROL

Organizasyona kayıt formunu gönderen katılımcılar programda belirtilen ve kendilerine iletilen randevu saatlerinde, tüm üyeleriyle birlikte idari kontrole gelmelidir. İdari kontrolü tamamlayamayan katılımcı start alamaz.

Katılımcılara ve ekiplere hangi gün saat kaçta idari kontrolde olmaları gerektiğiyle ilgili davet yapılacaktır.

Ekipler, araçlarını servis alanında bırakarak idari kontrolde hazır bulunmalıdır.

Davet saatlerine uyulması zorunludur. Randevu saatinde idari kontrole katılmayan ekiplere €50.00 ceza verilir.

#### A8.1. İdari Kontrolde Teslim Edilmesi Gereken Belgeler

- Kayıt formunun imzalı nüshası,
- Kayıt ücretinin yatırıldığını gösterir banka dekontu,
- Sürücü ve yardımcı sürücünün ehliyeti,
- GSB Sporcu Lisansı,
- TOSFED Yarışmacı ve Sürücü sportif belgeleri,
- Teslim edilmek üzere ruhsat fotokopisi,
- Üçüncü şahıslara karşı trafik mesuliyet sigorta poliçesi,
- Araç Sahibinin 3. bir kişi olması durumunda vekaletname,

Katılımcılar sadece geçerliliği olan belgeleri sunmakla yükümlüdür.

Aksi halde start almalarına izin verilmez.

Fotokopi ve kopya belgeler kabul edilmeyecektir.

Manipüle belgeler sunanlar sportmenlik dışı davranışlarından dolayı diskalifiye edilecektir.



## A8.2. Araç Donanımı, Katılımcı Kıyafetleri ve Güvenlik Ekipmanları

### A8.2.1. Araç Donanımı

Tüm katılımcı araçların trafiğe çıkabilecek asgari donanımlara sahip olması gerekmektedir. Araçların trafik kanuna göre trafiğe çıkışına engel bulunmamalıdır.

Teknik gerekliliklerle ilgili detaylar (gürültü sınırlaması, modifikasyonların uygunluğu, vb) için ilgili kategorinin ralli regülasyonları incelenebilir.

Roll bar, roll cage, yarış koltuğu, yarış kemeri gibi modifikasyonlar teknik kontrole tabidir. Bu tür donanımları olan araçlarda kask takılması zorunludur. Kasksız start alınmaz. Karting, motosiklet ya da otomobil için belirlenmiş standartlardan en az birini karşılayan ve iyi kondisyonda olan kasklar kullanılabilir. Kasklarda güncel homologasyon aranmaz.

Roll bar ya da roll cage gerekli noktalardan padlerle kaplanmalıdır.

Araç üzerine sonradan takılan bir alternatif enerji sistemi mevcut ise organizasyon süresince bu sistem kullanılmamalı ve yakıt tankı boş tutulmalıdır.

### A8.2.2. Güvenlik Ekipmanları

Tabloda listelenen koyu renk ile işaretlenmiş güvenlik ekipmanlarının bulundurulması zorunlu olup organizasyon öncesi Kontrolün yanı sıra start öncesinde rasgele olarak görevliler tarafından kontrol edilecektir.

Ekipmanların kontrol ve kullanım kolaylığı açısından kolay erişilebilir alanlarda sabitlenmiş olarak muhafaza edilmesi gerekmektedir. Start öncesi gerçekleştirilen kontrollerde güvenlik ekipmanlarının eksik olduğunun belirlenmesi durumunda; verilen süre içerisinde eksiklikleri gideremeyen ekibe start verilmeyecektir.

GÜVENLİK EKİPMANLARI TABLOSU		
	Otomobil – SSV- Kamyon	Moto - Quad
Üçgen Reflektör	2 Adet	
Emniyet Kemeri *1	2 Adet	
Emniyet Kemeri Kesici ve Cam Kırma Çekici	2 Adet	
Koruyucu Gözlük	2 Adet	
Reflektörlü Yelek	2 Adet	
Flaşörlü Acil Durum Işığı	1 Adet	
Yangın Battanisi	2 Adet	
Çekme Halatı / Strap *2	1 Adet	Tavsiye
U Kilit / Mapa	2 Adet	
Halat Sönümleyici Battaniye	1 Adet	
Yangın Söndürücü *3	1 Adet	
Çakmak	2 Adet	1 Adet
İçecek (Alkolsüz) / CamelBak	1.5 Litre / Kişi	2 Litre
İşaret Fişeği	2 Adet	2 Adet
Portatif Kürek	1 Adet	
Kafa Lambası ve Yedek Pilleri	1 Adet	1 Adet
Dayanıklı Gıda Takviyesi	Min. 2000 Kcal	Min. 1000 Kcal
Temiz Su Rezervi	5 Litre	Tavsiye
Pusula	1 Adet	Tavsiye
İlk Yardım Çantası *4	1 Adet	1 Adet

\*1 Emniyet kemerleri en az 3 noktadan aracın gövdesine sabitlenmiş olmalıdır.



\*2 Çekme Halatı / Strap, Araç ağırlığının 3 katını çekebilecek özellikte asgari 4 metre uzunlukta esnek özellikte olmalıdır. Metal halatların kullanımı yasaktır.

\*3 Yangın Söndürücü minimum 2 kg kapasiteli, AFFF, FX G-TEC, Viro3, Toz veya FIA'nın homologe ettiği herhangi bir madde ihtiva etmelidir. Tüm AFFF tipi söndürücüler manometreli ve kolay açılabilir tip metal kelepçeler ile bağlanmış olması tavsiye edilir.

\*4 İlk yardım çantasında bulunması gereken materyallerin listesi için Bkz. Ek 5. İlk Yardım Çantası

\*5 Otomobil ve Kamyon Sınıfı araçlar için 2 katılımcıdan oluşan ekipler baz alınmıştır. 2 Adet istenilen ekipmanlar katılımcı sayısı ile eşit sayıda olacak şekilde revize edilebilir.

## A9. ORGANİZASYONUN İŞLEYİŞİ

Organizasyonun, devlet güçlerinin destekleri ile etapları kapatmak için aldığı tüm önlemlere rağmen TransAnatolia bir açık yol offroad organizasyonudur. Katılımcılar navigasyon etabı içinde başka araçlarla karşılaşabileceklerini bilmelidir.

### A9.1. Ekipler

Ekibin katılımcı olarak anılacak her üyesinin geçerli bir ehliyeti, GSB'den alınmış lisansı ve TOSFED tarafından verilmiş sportif belgesi olmalıdır. Organizasyon boyunca katılımcı olarak bildirilmiş ve ilgili aracı kullanmaya haiz ehliyeti olan tüm ekip üyeleri aracı kullanabilir. İlk beyan edilen kişi, katılımcı raid sırasında araçta olmadığı takdirde katılımcının sorumluluğunu üstlenir.

Ekip üyelerinden birisinin organizasyondan çekilmesi ya da araç içine ekip üyesi olmayan bir kişinin alınması halinde (yaralı birinin nakli hariç) ilgili ekibin durumu direktör tarafından değerlendirilir.

Bir Otomobil, Kamyon ya da SSV ekibinde en az bir sürücü ve yardımcı sürücü bulunur. Bu sayı, aracın ruhsatına bağlı olarak, en fazla bir sürücü ve 3 yardımcı sürücüye çıkabilir.

Raid Direktörünün onayı gerekir. Bu onay için ekipte en az 2 kişinin kalmış olması ve bunların ilgili aracı sürmeye uygun ehliyete sahip olmaları gerekir.

### A9.2. Katılımcı Numaraları, Start Aralıkları ve Start Sıralaması

#### A9.2.1. Katılımcı Numaraları

Katılımcı numaraları önceki TransAnatolia Rally Raid organizasyonlarında başarı göstermiş sürücüler öncelikli olmak koşuluyla kayıt sırasına göre yapılacaktır. Direktör organizasyonun startından önce gerekli gördüğü durumlarda kapı numaralarını değiştirme ya da saklı tutma hakkına sahiptir.

601-699 arasındaki kapı numaraları dağıtılacaktır.

#### A9.2.2. Start Aralıkları

Katılımcılara, ralli kategorisinde mücadele eden son aracı takiben start verilir start aralıkları 1 dakika olarak belirlenmiştir. Bu süre gerekli görülmesi durumunda direktör tarafından değiştirilebilir.

#### A9.2.3. Start Sıralaması

İlk gün start listesi için geçmiş yıllardaki TransAnatolia etkinliklerinde raid kategorisinde elde edilen podyum dereceleri dikkate alınır. Son kayıt yapan katılımcı, geçmiş yıllarda podyum derecesi yoksa, ilk gün son sırada start alır.

İkinci günden itibaren, bir önceki günün sıralaması (genel klasman dikkate alınmaz) ve Joker kullanımı start listesini belirler.

Raid Direktörü ilk start listesinde dahi, yukarıda belirtilen tüm katılımcıların kullandıkları otomobil veya sürücülerin tecrübesi nedeniyle bu sürücülerin yerlerini değiştirebilir.

### A9.3. Zaman Karnesi

Her ayağın ilk zaman kontrol noktasında katılımcılara ilgili ayağın zaman karnesi teslim edilecektir. Bütün zaman kontrol noktalarında, start ve stop noktalarında gerekli işlemlerin yapılması için karnelerin ibraz edilmesi zorunludur.

Zaman karnesinin kaybolması ya da kontrol edilemeyecek kadar yıpranmış olması durumlarında ibrazın gerçekleştirilemediği her zaman kontrol noktası için -5 puan ceza verilir.



Zaman karneleri üzerinde katılımcı kullanımı için ayrılmış alanlar dışında kalan kısımlara gözetmenler haricinde müdahale edilmesi yasaktır. Aksi halde katılımcı / ekip ihraca varan cezalar alır.

Bu karneler gün sonunda servis alanı / bivouac girişinde teslim edilmelidir. Her ekip yalnızca kendi zaman karnesinden sorumludur.

#### A9.4. Start ve Finish Seremonisi

Direktör tarafından kabul edilen geçerli mücbir sebebi olanlar hariç seremonilere katılım tüm katılımcılar için zorunludur.

Start öncesi toplama alanında zaman karneleri kullanılmayacaktır. Organizasyon görevlilerinin ve gözetmenlerin talimatları takip edilmelidir.

Seremoni öncesinde bir toplanma alanı oluşturulacaktır. Toplanma alanına giriş saatleri bültenle duyurulacaktır.

Toplanma alanı giriş noktasına geç kalınması halinde aşağıdaki cezalar uygulanır.

1 - 15 dakika €25.00

16 - 30 dakika €50.00

30 dakikadan daha fazla geç kalan ekiplerin durumu direktör tarafından değerlendirilerek ihraca varan cezalar verilir.

Araçlar sürücüleri ya da ekip üyeleri tarafından start öncesi toplanma alanına götürülebilir. Toplanma alanında mekanik bakım ve yakıt ikmali yasaktır.

Toplanma alanına giriş kısıtlanacaktır. Sadece geçerli kartı olan ekip üyeleri ve medya mensupları bu alana girebilir.

#### A9.5. Finiş Prosedürü

Organizasyon sonunda devam edip organizasyonu tamamlamış ekipler toplam puanlarına göre sıralanacaktır.

#### A9.6. Normal Etaplar

Normal etaplar, kamp ve navigasyon etabı ya da iki navigasyon etabı arasındaki bağlantı etaplarıdır. Hedef zamanda bir sonraki zaman kontrol noktasına ulaşılması gerekmektedir.

Yalnızca Zaman Kontrol noktası kapanmadan önce kayıt işlemlerini tamamlayan katılımcılar start alabilir.

Navigasyon etabına giremeyen katılımcılar bir sonraki kontrol noktasına gitmelidir.

Güvenlik gerekçeleriyle yol notunda belirtilen güzergah takip edilmelidir. Eğer bir katılımcı geçerli sebeplerle yol notundan ayrılacaksa güvenlik sorumlusundan veya Raid Direktöründen onay almalıdır. Uydu takip sistemi ile yol güzergahının izinsiz terk edildiğinin tespiti durumunda cezai yaptırım uygulanır.

#### A9.7. Zaman Kontrol Noktaları Uygulamaları

- Bütün zaman kontrolleri, geçiş kontrolleri, navigasyon etabı start ve toplama noktalarında FIA standartlarına uygun ralli tabelaları ile açıkça belirtilmiş olacaktır.
- Ekipler, ideal kayıt zamanları dolmadan karnelerini işletmek durumundadır. Örnek: ideal kayıt zamanı 17:58 olan bir katılımcı kaydını 17:58:00 ile 17:58:59 arasında yaptırsa zamanında kayıt yaptırmış sayılır.
- Zaman kayıt noktasına en fazla 30 dakika geç kalınabilir. 30 dakikadan fazla geç kalmış katılımcıya start verilmez.
- Servis alanı (toplama) girişine erken giriş serbesttir. Servis alanı zaman kontrol noktasına giriş için en fazla 30 dakika geç kalınabilir.
- İdeal kayıt zamanı ile gerçek kayıt zamanı arasındaki fark için aşağıdaki cezalar uygulanır:
  - Geç gelişlerde: Geç gelinen her dakika veya dakika parçası için -1 puan ceza verilir.
  - Bu süre en fazla 30 dakikadır. Süreyi aşan katılımcıya start verilmez.
  - Erken gelişlerde: Erken gelinen her dakika veya dakika parçası için -3 puan ceza verilir.
- Sarı FF ve Stop Noktaları arasında durmak yasaktır. İhlali halinde cezai yaptırım uygulanır.

#### A9.8. Navigasyon Etapları

Navigasyon Etapları, katılımcıların belirlenen zaman içerisinde belirlenen rotayı takip etmeye çalıştıkları bölümlerdir.

Etap ideal süresi içerisinde ilgili etabın flying finish noktasına ulaşamayan katılımcılar maximum geç kalma süresi olan 30 dakika sonunda değerlendirme dışı kalır.



Etabin deęerlendirmeye alınması için en az %70'i geçilmelidir.  
Etabin finiši tersten geçilemez. Geçilmesi etap ihracına sebep olur.

#### A9.8.1. Navigasyon Etabı Start Prosedürleri

Navigasyon etaplarının start noktalarında ralli prosedürlerinde start verilebileceęi gibi tüm bu uygulamalardan baęımsız olarak direktör kararı ile manuel ya da uydu takibi ile start verilebilir.

Katılımcı ZK noktasında bulunan görevliye zaman karnesini zamanında vermelidir.

ZK görevlisi Navigasyon Etabı Startı için bu süreye 3 dakika ekler ve katılımcıyı Starta yönlendirir.

Katılımcı aracını Start Noktasına zamanında ve tüm güvenlik önlemleri alınmış (kemerler takılı, uydu takip açık, GPS açık vb) şekilde konumlandırır. Ayrıca etap süresince bu önlemlerin devamlılıęı sağlanmalıdır.

#### A9.9.2. Navigasyon Etaplarının Geçilmesi, İhlaller ve Puanlama

Katılımcıların yol notunu takip ederek;

- Sabah karnelerini alarak kamptan/otelden çıkmaları,
- İlk etabın başlangıç noktasında karnelerini işletmeleri ve etabı tamamlamaları,
- Eęer varsa ikinci etaba gitmeleri ve bu etabı da tamamlamaları,
- Kampa/Otele ulaşmaları gereken sürede varmaları

esastır.

Navigasyon etapları içindeki hız sınırı 60km/s'dir ve bunun hiçbir koşulda aşılmaması gerekir. Hız sınırlaması olan bölgelerde bu sınır daha da düşük olabilir. Hız sınırlaması olan bölgeler yol notunda belirtilir.

Etap içinde kaybolan bir katılımcı ters yönde ilerlemek durumunda kalırsa 30km/s'den hızlı gitmemelidir. Katılımcılar hem baęlantı etaplarında hem de navigasyon etaplarında tüm hız sınırlamalarına eksiksiz uymalıdır.

Katılımcıların anlık olarak, istemsiz bir şekilde yaptıkları hız aşımaları %10 tolerans deęerinin altında kalıyorsa, deęerlendirmeye alınmaz.

Araç hızının ve kat edilen mesafenin düzgün bir şekilde ölçülmesi katılımcıların sorumluluęundadır. Katılımcıların navigasyon etabı içindeki ilerleyişı kayıt altına alınır. Tüm katılımcıların o gün geçilmesi gereken navigasyon etapları içindeki kayıtları gün sonunda incelenir.

Katılımcılara orijinal ize yakınlıklarına, bu izden sapmalarına bakılarak, puan tablosuna göre puanlar verilir. Orijinal izden sapma kaybolma olarak deęerlendirilir.

Etap içinde yol notundan çıkmadan ve organizasyonun orijinal izine en yakın şekilde ilerleyen katılımcı en yüksek puanı alır. Etap içinde kaybolarak orijinal izden uzaklaşmış olan katılımcılar daha düşük puan alır.

Etap içindeki hız ihlalleri ceza puanı olarak katılımcının hanesine işlenir.

Navigasyon etaplarının ZK noktalarına erken gelmek ve geç kalmak cezaya tabidir.

Etaplar içinde Özel Görevler bulunabilir. Bu görevlerle ilgili detaylar katılımcılara bildirilir.

Baęlantı etaplarında trafik kuralları geçerlidir. Aksi davranışlar halinde ihraca varan cezalar verilebilir.

Oluşturulacak noktada yapılacak işaretleme için Bkz. EK 7. Kontrol Noktalarında Kullanılacak Tabelalar

#### A9.9.3. Joker Uygulaması

Her katılımcının etkinlik boyunca kullanabileceęi 1 adet Joker hakkı bulunur.

Bu haklar yaşanabilecek mekanik sorunlardan dolayı gün sonundaki noktaya ulaşmanın mümkün olmadığı hallerde kullanılabilir.

Joker kullanmak isteyen katılımcı kampa/otele ideal varış saatine kadar Raid Direktörüne ulaşarak (telefon, anlık mesajlaşma) Joker kullanacağını bildirmelidir. Aksi halde katılımcı herhangi bir hak iddia edemez.





Joker kullanan katılımcı zaman karnesini ulaşacağı ilk zaman kontrol noktasına teslim etmelidir.

Joker hakkının amacı dışında kullanıldığının tespit edilmesi halinde ihraç cezası verilir.

Joker kullanan katılımcı bir sonraki gün en arkadan start alır.

Joker hakkı etkinliğin son gününde de kullanılabilir. Bu durumda katılımcının Joker kullanımıyla ilgili bilgilendirmeyi ideal podyum giriş zamanından önce yapmış olması gerekmektedir.

Joker hakkını kullanan katılımcıya -10 Puan ceza verilir. Joker kullanan katılımcı Günü Tamamlama Puanı alamaz ama hak ediyorsa diğer puanları hanesine yazılır.

#### A9.10. Navigasyon Etaplarında Puanlama

##### A9.10.1. Navigasyon Puanı

Her bir etap için en yüksek doğrulukla etabı tamamlayan katılımcıdan başlanarak aşağıdaki tabloya göre puan taksimi yapılır.

RAID KATEGORİSİ PUAN DAĞILIMI TABLOSU					
1. Sıra	500 Puan	11. Sıra	330 Puan	21. Sıra	230 Puan
2. Sıra	450 Puan	12. Sıra	320 Puan	22. Sıra	220 Puan
3. Sıra	420 Puan	13. Sıra	310 Puan	23. Sıra	210 Puan
4. Sıra	400 Puan	14. Sıra	300 Puan	24. Sıra	200 Puan
5. Sıra	390 Puan	15. Sıra	290 Puan	25. Sıra	190 Puan
6. Sıra	380 Puan	16. Sıra	280 Puan	26. Sıra	180 Puan
7. Sıra	370 Puan	17. Sıra	270 Puan	27. Sıra	170 Puan
8. Sıra	360 Puan	18. Sıra	260 Puan	28. Sıra	160 Puan
9. Sıra	350 Puan	19. Sıra	250 Puan	29. Sıra	150 Puan
10. Sıra	340 Puan	20. Sıra	240 Puan	30. Sıra	140 Puan

Eğer birden fazla katılımcının izleri aynı derecede sapma içeriyorsa etap içinde ters yönde gitmelerin olup olmadığına bakılır. Durumda bir değişiklik olmuyorsa aynı puan birden fazla katılımcıya verilir. Sonraki sırada bulunan katılımcı daha sonraki puanı alır. Örnek: İki katılımcının 500 puan alması halinde bir sonraki sırada bulunan katılımcı 3. Sıraya karşılık gelen 420 puan alır.

##### A9.10.2. Özel Görev Puanı

Bir gün içinde bir veya birden fazla özel görev bulunabilir. Bu görevlerin farklı kapsamları olabilir. Görevler fotoğraf çekmeyi veya gözlem yapmayı gerektirebilir.

Özel görevler için 5 puan ila 15 puan arasında puanlar tanımlanır. Görevlerin detayları ve puanları iletişim kanalları üzerinden bildirilir.

Katılımcıların Özel Görev Puanı alabilmeleri için ilgili görevi en geç kamp/otel giriş noktasına geldikleri anda tamamlamış olmaları gerekmektedir.

##### A9.10.3. Günü Tamamlama Puanı

Gün sonunda kampa/otele zamanında ulaşan katılımcıya 10 puan verilir.

Gün sonundaki zaman kontrol noktasına erken giriş serbesttir. Ancak geç kalmak cezaya tabidir.



Kampa/Otele geç gelen katılımcıya Günü Tamamlama Puanı verilmez ve geç kaldığı her bir dakika için -1 puan ceza verilir.

Kampa/Otele en fazla 30 dakika geç kalınabilir. 30 dakikadan fazla geç kalan katılımcı günü tamamlamamış sayılır ve o gün için değerlendirmeye alınmaz.

Kampa/Otele gelemeyen katılımcı günü tamamlamamış sayılır ve o gün için değerlendirmeye alınmaz. Joker hakkını kullanan katılımcı Günü Tamamlama Puanı alamaz ancak eğer varsa Etap Puanlarını, Navigasyon Puanlarını ve Özel Görev Puanlarını alır.

Organizasyonun son gününde kamp/otel giriş noktası olmadığı için varılacak nokta Podyumdur. Podyuma geç kalma cezası ve sınırı kampa/otele geç kalmayla aynıdır. Podyum öncesi zaman kontrol noktasına 30 dakikadan fazla geç kalınması halinde değerlendirme dışı kalır.

Podyum öncesinde Joker kullanımının koşulları da diğer günlerle aynıdır. Joker kullanımı ideal Podyum varış saatinden önce bildirilmelidir. Bu durumda ekip podyuma çıkmak için, araçsız dahi olsa, Podyum alanına ulaşmaya gayret göstermelidir. Ulaşamaması halinde eğer ödülleri varsa daha sonra takdim edilir ya da yerlerine bir başkasına verilir.

#### A9.10.4. Genel Toplam Puan

Etap Puanları, Navigasyon Puanları, Özel Görev Puanları, Günü Tamamlama Puanı ve cezalar (Joker kullanımı, erken/geç geliş ve diğer) toplanarak hesaplanır.

#### A9.10. Servis Alanı / Bivouac

Servis Alanı ZK noktalarına erken giriş serbesttir.

Servis girişine 30 dakikadan daha fazla geç gelen katılımcının ilgili ayaktan değerlendirme dışı kalır. Ekiplerin bivouac içindeki konumuna organizatör karar verir. Bu ekipler organizatörün talimatlarına uymalı ve kuralları uygulamalıdır.

Ayak sonundaki zaman kayıt işlemi tamamlandıktan sonra, organizasyon aracı, katılımcılar ya da takım üyeleri tarafından yakıt ikmal, temizlik, otele gitmek ya da test yapmak için bivouac dışına çıkarılabilir. Dışarı çıldığında, takip sistemi aktif hale getirilmelidir.

Servis alanlarında araçların altında her yönden 1 metre taşacak şekilde yer örtüleri kullanılması zorunludur.

Katılımcılar organizasyona bildirmek şartıyla servis personeli değişikliği yapabilirler.

Servis personelinin yaka kartı takması mecburidir. Servis yaka kartına sahip personeller yalnızca Servis Alanı içerisinde araca müdahale edebileceklerdir. Özel ve normal etap içerisinde araca müdahale edemezler.

Servis alanı içerisindeki Hız Sınırlamaları için Bkz. A9.15.3.

Oluşturulacak noktada yapılacak işaretlemeler için Bkz. EK 7. Kontrol Noktalarında Kullanılacak Tabelalar

#### A9.11.1. Servis Alanı / Bivouac Konumları

Servis alanı/bivouac konumlarına Sportity uygulamasından erişebilirsiniz.

#### A9.11.2. Servis Ekipleri ve Beraberindeki Kişiler

Tüm katılımcılar, servis ekiplerinden ve beraberindeki kişilerden, birlikte ve ayrı ayrı sorumludur.

Ek Kuralların ihlali ve yasaklanmış ekipmanların kullanımı halinde – bu durum doğrudan veya dolaylı olarak sonuçlara ya da sportif işleyişe etkisine bakılmaksızın – Direktör olayı değerlendirmeye alır ve doğrudan ya da dolaylı olarak bu olayla ilgili katılımcılara ihraca varan cezalar verebilir.

Katılımcıların, takım üyelerinin ve servis ekibinin servis alanı dahil organizasyon alanlarında bulunabilmesi için bileklik ve yaka kartları düzgün bir şekilde takmaları gerekmektedir. İstenildiği takdirde ekip üyeleri bilekliklerini göstermelidir.

Kayıtlı olmayan ve bilekliği bulunmayan kişilerden destek alan ekiplere €200.00 para cezasından ihraca varan cezalar verilir.



A9.11. Kurtarıcı Yardımı ve Çekme

Aracın tek başına hareket ettirilemediği durumlarda gerçekleştirilecek aksiyonlardan doğabilecek sonuçlar şu şekildedir;

- Normal etaplarda organizasyona devam eden diğer araçlar, kurtarıcı araçlar ya da servis ekipleri tarafından güzergah üzerinde gerçekleştirilen itme ve çekme işlemleri için herhangi bir ceza uygulanmaz.
- Navigasyon Etaplarında organizasyona devam eden katılımcılar tarafından güzergah üzerinde ve organizasyonun akışını aksatmayacak şekilde yapılan itme ve çekme işlemleri serbesttir. Itme ya da çekme işlemini gerçekleştiren ekip için herhangi bir ceza ya da iyileştirme uygulanması söz konusu değildir.

A9.12. Yakıt İkmal

A9.13.1. Yakıt İkmal Alanları

Yakıt ikmal işlemi güvenlik gerekçesiyle yalnızca aşağıda belirtilen alanlarda gerçekleştirilebilir.

- Servis alanı/Bivouac içerisinde yakıt ikmal için ayrılmış bölümde.
- Güzergah üzerinde normal etaplarda bulunan güvenlik donanımlı ticari yakıt istasyonlarında.  
(Organizasyon yol notunda tavsiye niteliğinde yakıt istasyonları işaretleyecektir.)

A9.13.2. Yakıt İkmal Esnasında Dikkat Edilmesi Gereken Hususlar

Tüm yakıt ikmal esnasında aracın motoru durdurulmuş ve araç tekerlekleri ya da sehpa/ayaklık üzerinde olmalıdır.

Tüm yakıt ikmal esnasında katılımcılar aracın dışında olmalıdır.

Katılımcı ekip ilgili yakıt ikmal başlamadan önce hazır bulunan yangın söndürücüler olduğundan emin olmalıdır. Yakıt ikmal sırasında sorumluluk katılımcı ekibe aittir.

A9.13. Lastikler

Havasız ve köpüklü (mousse) lastikler dahil olmak üzere her türlü lastik tipinin kullanımı serbesttir.

A9.14. Hız Sınırlaması Bulunan Bölgeler

A9.15.1. Normal Etaplarda Hız Sınırları ve Hız Sınırlaması

TÜRKİYE CUMHURİYETİ KARAYOLLARI YASAL HIZ SINIRLARI				
ARAÇ CİNSİ	YERLEŞİM YERİ İÇİ (km/s)	YERLEŞİM YERİ DIŞINDA		OTOYOL (km/s)
		ÇİFT YÖNLÜ KARAYOLU (km/s)	BÖLÜNÜMÜŞ YOL (km/s)	
Otomobil (M1) (M1G)	50	90	110	120
Minibüs (M2)	50	80	90	100
Kamyonet (N1) (N1G)	50	80	85	95
Kamyon (N2) (N3)	50	80	85	95
Panelvan (N1)	50	85	100	110
Motosiklet (L3)	50	80	90	100
Motorsuz bisiklet	30	45	45	Giremez
Arızalı bir aracı çeken araçlar	20	20	30	40

Normal etaplarda yasal hız sınırları geçerlidir ve trafik kurallarına uyulması zorunludur.

Normal etaplarda ulusal trafik kurallarına dair hız kontrolleri yapılabilir ve bazı özel durumlarda hız sınırlamaları uygulanabilir. Bu sınırlamalar GPS üzerinden rastgele kontrol edilecektir. İstisnalar bütlenle ve/veya yol notunda belirtilecektir.



Hız sınırı başlangıç noktası "SZ" ile, bitişi "FZ" simgesi ile tanımlanır.

Hız sınırı başlangıcı "SZ" noktası ile hız sınırı bitişi "FZ" noktası dikkate alınırken 90 metre çapında bir daire tolerans alanı olarak tanımlanır.

Organizasyon boyunca normal etaplarda yer alan hız sınırı bölgeleri içerisinde belirtilen süratin aşıldığı durumlarda

1. İhlal €25,00
2. İhlal €50,00
3. İhlal €100,00 para cezası ile cezalandırılır. Daha sonraki ihlallerde ihraca varan cezalar verilir.

Hız sınırlaması bölgesinin girişi geçildiğinde GPS cihazının ekranında hız sınırlaması görünür hale gelir. Katılımcılar hiçbir şekilde bölgenin girişini veya çıkışını bilmediklerini iddia edemezler. GPS kayıtlarının eksik olması ve hız sınırı ihlalinin tespit edilmesi durumunda cezai yaptırım uygulanır.

Sürekli tekrar eden ihlal ve sportmenliğe aykırı davranış olarak değerlendirilen ihlal durumunda katılımcı ekibin durumu Direktör tarafından değerlendirilerek ihraca varabilecek cezalar uygulanır.

#### A9.15.2. Navigasyon Etaplarında Hız Sınırları ve Hız Sınırlaması

Aranan güvenlik donanımlarının sağlayabileceği koruma oranları göz önünde bulundurulur **Navigasyon Etapları içerisinde araçların çıkabilecekleri maksimum hız sınırı 60km/s olarak belirlenmiştir.**

Navigasyon Etapları içinde hız sınırlarına uyulması gerekmektedir bu sınırlara ek olarak özel etap içindeki yerleşim bölgelerinde ve trafiğin yoğun olduğu yerlerde hız sınırlamaları uygulanabilir. Bu sınırlamalara uyulması gerekmektedir. Hız sınırlamasının bulunduğu yerler yol notunda gösterilecektir.

Hız sınırlaması bulunan bölgelerden uyarı yapılmaksızın hız kontrolü yapılır. Buna ek olarak gün sonunda rastgele seçilecek katılımcıların GPS kayıtları üzerinden yapılacak kontrolde hız sınırının ihlal edilip edilmediğine bakılacaktır. GPS kayıtlarının eksik olması ve hız sınırı ihlalinin tespit edilmesi durumunda cezai yaptırım uygulanır. Hız sınırı başlangıç noktası "SZ" ile, bitişi "FZ" simgesi ile tanımlanır. Hız sınırı başlangıcı "SZ" noktası ile hız sınırı bitişi "FZ" noktası dikkate alınırken 90 metre çapında bir daire tolerans alanı olarak tanımlanır.

Organizasyon boyunca Navigasyon etaplarında ya da bu etaplar içerisinde yer alan Hız sınırı bölgeleri içerisinde belirtilen süratin aşıldığı durumlarda

1. İhlal €25,00
2. İhlal €50,00 para cezası ile cezalandırılır.  
Daha sonraki ihlallerde ihraca varan cezalar verilir.

Hız sınırlaması bölgesinin girişi geçildiğinde GPS cihazının ekranında hız sınırlaması görünür hale gelir. Katılımcılar hiçbir şekilde bölgenin girişini veya çıkışını bilmediklerini iddia edemezler. Giriş ve çıkış noktaları arasında, takip edilen yoldan bağımsız olarak katılımcının hızı, yol notunda belirlenen limitlere inmiş olmalıdır. GPS kayıtlarının eksik olması ve hız sınırı ihlalinin tespit edilmesi durumunda cezai yaptırım uygulanır. Sürekli tekrar eden ihlal ve sportmenliğe aykırı davranış olarak değerlendirilen ihlal durumunda katılımcı ekibin durumu Direktör tarafından değerlendirilerek ihraca varabilecek cezalar uygulanır.

#### A9.15.3. Bivouac ve Servis Alanlarında Hız Sınırlaması

Bivouac/servis alanı içerisinde yayaların daimi geçiş üstünlüğü vardır. Hız sınırı 30 km/s olarak belirlenmiştir. Hız sınırını aştığı ya da tehlikeli sürüş yaptığı belirlenen katılımcılara €1,000.00 ya varan para cezaları verilir.

#### A9.16. Etap İptalleri

Henüz koşulmaya başlanmamış herhangi bir etabın iptali söz konusu olduğunda ilgili ayağın varsa sonraki etabı koşulacak aksi taktirde bivouac alanında gün sonlandırılacaktır. Konuyla ilgili bilgilendirme mümkün ise Raid Direktörü aracılığı ile mümkün değilse ulaşılan ilk zaman kontrol noktasında görevli gözetmenlerce direktör talimatı ile yapılacaktır.

Koşulmaya başlanmış herhangi bir etabın tıkanması ya da kapanması söz konusu olur ise,

Bir önceki etap genel klasmanda start alan katılımcı sayısının yüzde elli ya da daha fazlasının etabı bitirmesi durumunda etabı bitiremeyen katılımcılara bitirenler arasında alınan en kötü puan verilir.

Bir önceki etap genel klasmanda start alan katılımcı sayısının yüzde ellisinden daha az katılımcının etabı bitirmesi durumunda Raid Direktörü durumu değerlendirerek karara bağlar.



#### A9.16. Araç Takip Sistemi

Geotraq, araçların uydudan takip edilmesini sağlayan ve tüm organizasyon araçlarında bulunması zorunlu olan bir sistemdir. Ayrıntılı bilgi ve kullanım prosedürleri için Bkz. EK 4.

Organizasyon boyunca ekipler cihazlarının düzgün çalışmasından sorumludur. GPS her bir ayak boyunca daima çalışır durumda olmalıdır ve güç kablolarıyla anten bağlantıları takılı olmalıdır.

Katılımcının hatasından kaynaklanan sorunlardan (kayıp, hasar, sistemin kapanması, vb) dolayı kayıtların okunamaması halinde ya da kayıtlara müdahale etme girişiminde bulunulduğu durumlarda ekibin durumu Direktör tarafından değerlendirilerek ihraca varabilecek cezalar uygulanır.

Cihazı çalışmayan katılımcıya start verilmez.

Bu durumda cihazı çalışmayan katılımcıya sorunu gidermesi için 30 dakika süre verilir. Bu süreden sonra cezalar uygulanmaya başlanır.

ORGANİZASYONUN ACIL DURUM TELEFONU:	+90 538 441 59 04	(TÜRKÇE)
EMERGENCY NUMBER OF THE ORGANISATION:	+90 538 441 58 20	(ENGLISH, ITALIANO)
EMERGENCY NUMBER OF THE ORGANISATION:	+90 536 311 82 64	(FRENCH)

#### A9.17. Acil Durumlar

Acil durumlarda sırasıyla, önce Geotraq üzerinden HQ'ya, ardından ihtiyaç duyuluyorsa 112 ya da 911'e ve acil durum telefonuna bildirilmelidir. Acil durum telefonu bilekliklerin üzerinde yer almaktadır. Bilekliğini kaybeden ya da bileğinde takılı olmadığı tespit edilen kişilere kayıt ücretinin %10'u kadar maddi para cezası verilir.

Yıpranmış ya da hasar görmüş bileklikler talep etmeniz durumunda Raid Direktörü tarafından ücretsiz olarak değiştirilecektir.

##### A9.17.1. Kaza

Yaralanmalı bir kaza durumunda, katılımcıların mümkün olan en kısa sürede organizasyon yönetimini bilgilendirmeleri zorunludur. Böylece müdahale için uygun araçlar mümkün olan en kısa sürede olay yerine yönlendirilebilir.

Ekip üyelerinden birinin kendinde olduğu ve hareket edebildiği durumda organizasyon merkezini ve çevredeki katılımcıları bilgilendirmek için kırmızı tuşa basılır.

Kaza yapmış olan araç diğer katılımcılar için tehlike oluşturuyorsa, kaza bölgesini güvenli hale getirmek için bir ekip üyesi kırmızı tuşa basmalıdır ve uygun bir noktaya üçgen reflektör yerleştirmelidir. Reflektör diğer katılımcıları uyararak için araçtan en az 50 metre önce konumlandırılmalıdır.

Bu kuralı ihlal eden katılımcı ekibin durumu Direktör tarafından değerlendirilerek ihraca varabilecek cezalar uygulanır.

Kazaya karışan ekipler hakkında direktör tarafından inceleme başlatılabilir.

Koşullara bağlı olarak, ihraca varan cezalar uygulanabilir.

Katılımcılar arasındaki herhangi bir kaza görevliler ve organizatörler tarafından incelenebilir.

kaza bir "Organizasyon Kazası" olarak değerlendirilirse, ekiplerin/katılımcıların ve organizatörlerin konuyla ilgili sorumluluğu ortadan kalkar. Olası bir kaza durumunda eğer yalnızca görsel temas sağlanabiliyor ise kaza geçiren ekip; kendilerine yaklaşan görevli ya da katılımcılara, aşağıda gösterilen şekilde yardım taleplerini veya durumlarının iyi olduğunu bildirmelidir.



Kaza geçiren katılımcı ekibin araçtan uzaklaşması durumunda, araçlarında bulunan OK/SOS görselini, yol notunun geliş istikametinden görünecek şekilde, araçları üzerine rüzgar v.b. etkenlerle konum, şekil değiştirmeyecek biçimde sabitlemesi gereklidir.

A10.19.1 maddesinin talimatlarına uymayan bir ekibin durumu Direktör tarafından değerlendirilerek ihraca varabilecek cezalar uygulanır.

#### A9.18.2. Kazazedelere Yardım

Etik kurallar gereği; kaza gören bir ekibin, kazazedelere yardımcı olacak herhangi başka kimse olmaması durumunda, müdahale ekibi gelene kadar, yardım sağlamak için durması gerekir. Müdahale süresini kısaltmak için aşağıda listelenen adımlar takip edilmelidir.

Bir başka katılımcının fiziki tehlikede olduğunu gören bir ekip aşağıdaki adımları takip etmelidir.

- Durmalı,
- Geotraq GPS cihazındaki kırmızı butona basarak acil durumu aktive etmeli ve olay yerine yaklaşan diğer katılımcıları uymalı,
- İlk yardım yetkinliği varsa müdahalede bulunmalı ve kaza yapmış ekibin durumu hakkında bilgi almalı,
- Organizasyon merkezini arayarak durum hakkında bilgi vermeli,
- Kaza yapmış araçtan en az 50 m geriye üçgen reflektör yerleştirerek arkadan gelenleri uymalı,
- Müdahale ekipleri ya da bir başka katılımcı gelene kadar beklemeli,
- Olay yerinden ayrılırken yeşil tuşa basmalıdır,

Eğer organizasyon merkezine telefon ile ulaşmak mümkün değilse kaza yerine ulaşan ilk ekip kaza yapmış ve yaralanmış olan ekibin aracındaki Geotraq cihazındaki kırmızı butona basmalı ve acil durum sinyali göndermelidir. Eğer kaza yapan araçtaki cihaz bulunamıyorsa olay yerine ulaşan ekip kendi aracındaki cihazı kullanarak acil durum çağrısı yapmalıdır.

Normal şartlar altında Acil Durum Çağrısının hatalı kullanımı ihraç sebebidir, ancak bir başka ekibin yaralanmalı kazasını raporlamak için kullanılması halinde ihraç uygulanmaz.

Cihazdan gelen iki sinyal (acil durum için kırmızı, olay yerinden ayrılırken yeşil) arasındaki süre olay yerindeki duraksama süresi olarak hesaplanır ve ekibin o etap için kaydettiği zamandan düşülür. Bu uygulama sadece olay yerine ilk varan 2 ekip için geçerlidir ve ancak ilgili ekipler ya da temsilcileri tarafından o günün bitiminden en fazla 30 dakika sonra organizasyon yönetimine başvurarak kayıp puan ya da zamanlarının geri verilmesini talep etmelidir.

Duraksama zamanı GPS takip cihazındaki veriler üzerinden hesaplanacaktır.

A10.19.2 maddesinin talimatlarına uymayan bir ekibin durumu Direktör tarafından değerlendirilerek ihraca varabilecek cezalar uygulanır.

#### A9.18.3. Normal Etaplarda Kaza

Üçüncü bir şahısla meydana gelen ve yaralanmalara veya maddi hasara neden olan bir kaza durumunda, ekip hemen iletişim kanalları üzerinden organizasyon merkezine ulaşmalıdır. Böylece gerekli müdahale aracı en kısa sürede yönlendirilebilir. Organizasyon, katılımcıları yönlendirecek ve müdahale ekibiyle koordinasyonu sağlayacaktır.

### A10. KISITLAMALAR VE YÜKÜMLÜLÜKLER

#### A10.1. Kokpitte Bulunmasına Müsaade Edilen Cihazlar

Katılımcıların trip metrelerinin bulunması ve yol notu ile bu cihazı takip etmesi tavsiye edilir. Elektronik cihazların kullanılması katılımcıların sorumluluğundadır. Elektronik cihazların kullanımı haksız rekabete yol açmamalıdır.

Elektronik cihazların kullanımının haksız rekabete yol açtığına dair şüphe oluşması halinde inceleme başlatılır. İnceleme sonucunda ihraca varan cezalar verilebilir.

Katılımcılar Araç üzeri/Araç içi kameranın kullanımı için organizasyonun medya ekibine, en geç idari kontrolün sonuna kadar bilgi verip kayıt yaptırmalıdır.

Katılımcılar, ralli sırasında bir kitin (güç kabloları ve montaj braketi) ve araç üstü/içi kameranın (+ ses) araçlarına takılmasını kabul etmiş sayılır. Bu sistemler, organizasyonun tedarikçisi tarafından organizatörlerin gerektirdiği şekilde araçlara geçici olarak kurulabilir. Kamera kurulumunu reddeden ekiplere start verilmez.

Organizasyon tarafından araçlara bağlanacak kamera sabitlenmiş olarak etap boyunca çalıştırılmalıdır.

GPS özelliği bulunan kameralar kullanılamaz.



Güvenlik gerekçesiyle tüm sınıf ve gruplarda kask kamerası ya da kaska bağlı aksiyon kameralarının kullanımı yasaktır.

Kameraların ve kayıtların kullanımıyla ilgili ihlaller halinde ihraca varan cezalar uygulanabilir.

#### A10.2. Yasaklamalar

Organizasyon süresince ateşli silahların taşınması ve bulundurulması kesinlikle yasaktır. Kural ihlalinin tespit edilmesi durumunda ilgili ekip organizasyondan ihraç edilir.

#### A10.3. Yükümlülükler

Tüm katılımcılar, ekipler ve bu katılımcılarla birlikte organizasyona dahil olan misafir ve servis personelleri katılımcı ekibin organizasyona kayıt yapmasıyla birlikte ek kurallarda belirtilen kurallara, görevlilerin talimatlarına ve uyarılarına uymayı peşinen kabul eder.

Katılımcılar ve bu katılımcılarla birlikte organizasyona dahil olan misafir ve servis personelleri organizasyon rotasında ve organizasyon süresince;

Bölgedeki vatandaşlara, diğer katılımcı ve ekiplere, görevlilere karşı saygılı ve nazik davranmalıdır.

Kanıtlanan herhangi bir kabalık €500.00 para cezasından, ihraca varan cezalara sebep olacaktır.

#### A10.3.1. Çevreye ve Doğaya Karşı Yükümlülükler

### ÇEVREYE VE DOĞAYA SAYGI BİR ÖNCELİKTİR

#### A10.3.2. Atık Yönetimi

Yarışma güzergahında jant ya da delinmiş/hasarlı lastik bırakmak yasaktır. Bu kurala uymayan yarışmacılara lastik/jant başına €100.00 ceza verilir. Tekrar eden ihlaller €250.00 para cezasından ihraca varan cezalara sebep olabilir.

Servis görece araçların altında yer örtüsü bulundurulması zorunludur. Bu durumun ihlali halinde €100.00 ceza verilir. Tekrar eden ihlaller €250.00 para cezasından ihraca varan cezalara sebep olabilir.

Servis alanlarında araçlardan çıkan atık sıvıların (motor yağı ve mekanik aksamalarda kullanılan her türlü likit ve jel) toplanması için variller bulunacaktır. Atık sıvıların bu varillere dökülmesi zorunludur. Bu durumun ihlali halinde €100.00 ceza verilir. Tekrar eden ihlaller €250.00 para cezasından ihraca varan cezalara sebep olabilir.

Organizasyon güzergahında, yakıt ikmal ve zaman kontrol noktalarında, start öncesi bekleme ve start alanlarında sigara içmek, doğaya çöp/izmarit atmak yasaktır. Bu kurala uymayan katılımcılara €50.00 ceza verilir. Tekrar eden ihlaller €100.00 para cezasından ihraca varan cezalara sebep olabilir.

Bivouac alanlarında ve servis alanlarında belirlenen alanların dışına çöp atmak ve ateş yakmak yasaktır. Her türlü çöp, atık yağ vb. maddenin planlanan yerlerin dışında bir yere atılması ya da kamp alanı sorumlusunun onayı alınmadan ateş yakılması durumunda katılımcılara €50.00 ceza verilir. Tekrar eden ihlaller €250.00 para cezasından ihraca varan cezalara sebep olabilir.

#### A10.3.3. Çevresel Faktörlere Karşı Sorumluluk

Tarım veya orman alanlarında, yaşam alanlarına yakın geçilen bölgelerde ve güvenlik uyarısı bulunan bölgelerde yol notu titizlikle takip edilmelidir. Tarlaların, sürülü/ekili arazilerin meyve bahçelerinin, bataklık alanların ve su geçişlerinin bulunduğu bölgelerde. Köşelerin kesilmesi, kestirme ya da manevra amacıyla ilgili alanların kullanılması yasaktır. Bu kurala uymayan katılımcılar ilk ihlalde €500.00 para cezasına ek olarak -10 Puan cezası, tekrarlanan ihlallerde ihraca varan cezalar olacaktır. Ekili arazilerin, tarlaların, ağaçların vb. Zarar görmesinden kaynaklanan Mala zarar verme durumunda kusurlu katılımcı tüm hasarlardan sorumlu tutulacaktır.



Etrafından ya da içinden geçilen çevrili alanlarda bulunan çit, tel örgü, bariyer ve kapıların yıkılması yasaktır. Bu kurala uymayan katılımcılar ilk ihlalde €500.00 para cezasına ek olarak -10 Puan cezası, tekrarlanan ihlallerde ihraca varan cezalar alacaktır. Arazinin, çitlerin, bariyerlerin vs. bozulması durumunda kusurlu katılımcı tüm hasarlardan sorumlu tutulacaktır.

İzin verilen en yüksek egzoz gürültü limiti yasal sınırlamalar olarak belirlenmiştir. İzin verileden daha fazla ses çıkartan araçlara start verilmez. Gerekli görüldüğü durumlarda geçerli egzoz emisyon pulunun beyanı istenebilir. Ekipler organizasyon süresince yasal sınırlamalara uymak zorundadır. Organizasyonun herhangi bir aşamasında egzoz gürültü seviyesini ölçülebilir ve uygunsuzluk durumunda ihraca kadar varabilecek cezalar uygulanabilir

#### A11. İTİRAZLAR

İtirazlar Raid Direktörü aracılığı ile yazılı olarak yapılacaktır ve itiraz bedeli olan €50.00 nakden ödenecektir. Katılımcının haklı bulunması halinde itiraz bedeli iade edilecektir.

#### A12. ÖDÜLLER VE ÖDÜL TÖRENİ

##### A12.1. Ödüller

Genel klasmanda ilk 3 e giren ekipler

Oluşan klasmanlarda ilk 3 e giren ekipler

##### A12.2. Ödül Töreninde Dikkat Edilmesi Gereken Hususlar

Katılımcıların ödül törenlerine katılım zorunludur.

Ödül töreni esnasında ilgili ödüllerin sahipleri ve ödülü verecek kişilerin haricinde kalan kimselerin podyuma davet edilmesi yasaktır.

Katılımcı ve sürücülerin ödül töreni esnasında organizasyon dışı beyanat vermeleri yasaktır.

Ödül törenine mazereti nedeniyle katılmayan sürücülerin ödülleri katılımcı tarafından tayin edilen birine podyum dışında teslim edilir. Aksi halde, organizatör kulüp tarafından katılımcıların ödülleri kayıt formunda belirtilen adrese teslim edilir.

##### A12.3. Ödül Töreni Yeri ve Zamanı

Yarışmanın ödül töreni 7 Eylül Cumartesi günü Van podyum alanında yapılacaktır.





**Ek 1. Zaman Çizelgesi (Itinerary)**

Zaman çizelgesinin son versiyonu için Sportity uygulamasını referans alınız.



Adı Soyadı / *Name*

Hakan İSEN

Lisan / *Languages*Telefon / *Mobile Phone*

+90 532 252 80 39

Mail Adresi / *E-mail adress*

hakan.isen@transanatolia.com

Tarih / <i>Date</i>	Saat / <i>Time (GMT + 3)</i>	Konum / <i>Location</i>	
01 Temmuz - 20 Eylül 2024	10:00 - 18:00	p: +90 538 441 59 04	
	Her zaman / <i>Anytime</i>	m: elif.tanca@transanatolia.com	
2 Eylül 2024	08:00 - 09:00	İdari Kontrol / <i>Administrative Checks</i>	
	09:00 - 10:00	11:00 - 13:00	Teknik Kontrol / <i>Scrutineering</i>
2 Eylül 2024	14:00 - 15:30	18.00	Seremonik Start / <i>Ceremonial Start</i>
3-8 Eylül 2024	06:00 - 09:00	Servis Alanı / <i>Service Area</i>	
	09:00 - 18:00	HQ - Mobil	
	18:00 - 22:00	HQ - Bivouac	
9 Eylül 2024	07:00 - 10:00	Servis Alanı / <i>Service Area</i>	
	10:00 - 14:00	HQ - Mobil	
	15:00	Finish Seremonisi / <i>Finish Ceremony</i>	
10 - 17 Eylül 2024	12:00 - 18:00	p: +90 538 441 59 04 m: elif.tanca@transanatolia.com	
18 Eylül 2024 ve sonrası	10:00 - 17:00	m: elif.tanca@transanatolia.com	



#	GEREKÇE	KOŞUL	CEZA			Yarış İhracına
			Finansal	Puan	Diğer	Varan Ceza
1	Yarışma katılmaması					
2	Ayak sohbeti / SPS/OK prosedürüne uyulmaması	Her ihlal	€ 25		Uyarı	Yarış İhraç X
3	Yarışmacı 27 numaralı Spor ve Yarışma Kurulunun Sıkkılığı / yanlış konumlandırılması	Her ihlal	%10 Kayıt Ücreti			Yarış İhraç
4	Organizasyonun kask takma zorunluluğu olduğu halde kask takmamak	1. İhlal	%10 Kayıt Ücreti			Etap İhraç
5	Organizasyonun Haksız rekabete yol açacak şekilde donanım ve veri kullanımı (ikincil takip sistemi, başkasının izleni, bilgisayar desteği, vb)	Her ihlal	%20 Kayıt Ücreti			Yarış İhraç
6	Organizasyonun ateşli silahların taşınması ve bulundurulması	Zaman Aşımı	€ 50		Start Alamaz	Yarış İhraç
7	Bölgedeki yarışlara katılan diğer yarışmacılara ve görevlilere karşı kaba davranılması		€ 500		Start Alamaz	X
8	Alkollü araç kullanılması ya da araç içinde ekip üyesi olmayan bir kişinin alınması					Yarış İhraç X
9	Trafik kurallarının ihlal edilmesi					X
10	Zaman karnesinin kaybolması ya da kontrol edilemeyecek kadar yıpranmış olması	Her ihlal		-5 Puan		
11	Acil durum butonunun amacı dışında kullanılması	Her ihlal	€ 25		-250 Puan	
12	Seremoni öncesinde Toplanma Alanı giriş noktasına geç kalınması	1-15 Dakika	€ 500	€ 100		X
13	Yarışma Direktörü veya Raid Sorumlusundan onay almadan rotayı terketmek	16-30 Dakika	€ 500			X
14	Yarışma Direktörü veya Raid Sorumlusundan onay almadan rotayı terketmek	30+ Dakika	€ 50	€ 250		X
15	Yarışma güzergahında, yakıt ikmal ve zaman kontrol noktalarında, start öncesi bekleme ve start noktasına geç gelinmesi	Sürekli Tekrar	1. İhlal	-1 Puan		X
16	Yarışma güzergahında, yakıt ikmal ve zaman kontrol noktalarında, start öncesi bekleme ve start noktasına geç gelinmesi	Her Dakika için	Sonraki İhlaller	€ 100	Start alamaz	X
17	Yarışma güzergahında, yakıt ikmal ve zaman kontrol noktalarında, start öncesi bekleme ve start noktasına geç gelinmesi	30. dakikadan sonra	1. İhlal	€ 50		
18	Bivouac alanlarında ve servis alanlarında belirlenen noktaların aşılması	Her Dakika için	Sonraki İhlaller	-3 Puan	€ 250	X
19	Sarı FF ile STOP noktası arasında bulunulması halinde meyve bahçelerinin köşelerinin kesilmesi, kestirme ya da bahçelerin in ve yolun başlangıç alanlarının kullanılması	Her ihlal	1. İhlal	-1 Puan		
20	Finiş (STOP) kayıtlarının yapılması		Sonraki İhlaller		-10 Puan	X
21	Servis (Bivouac) giriş noktasına geçilmesi ve kapıların yıkılması	30 Dakikaya Kadar	1. İhlal	Her Dakika	-10 Puan	
22	Servis (Bivouac) giriş noktasına geçilmesi ve kapıların yıkılması	30. Dakikadan	Sonraki İhlaller			X
23	Tebliğ edilen para cezalarının;	Sonra			Etap İhraç	
24	Servis Alanının dışına çıkılması (7. Ayak)				Ayak İhraç	Start Alamaz
25	Servis Alanının dışına çıkılması (8. Ayak)				Start Alamaz	Start Alamaz
26	Servis personeli olarak kayıtlı olmayan ve bilekliği bulunmayan kişilerden destek alınması	Her ihlal	€ 200			X
27	Özel Etaplarda kurtarıcı yardımı alınması				Etap İhraç	
28	Hız sınırlaması alanlarındaki GPS kayıtlarının eksikliği	Her ihlal				X
29	Normal Etaplarda hız sınırlamasının aşılması	Sürekli Tekrar			Yarış İhraç	
30	Normal Etaplarda hız sınırlamasının aşılması	1. İhlal	€ 25			
31	Normal Etaplarda hız sınırlamasının aşılması	2. İhlal	€ 50			
32	Normal Etaplarda hız sınırlamasının aşılması	3. İhlal	€ 100			
33	Normal Etaplarda hız sınırlamasının aşılması	Sonraki İhlaller			Uyarı	X
34	Normal Etaplarda hız sınırlamasının aşılması	1. İhlal	€ 25			
35	Normal Etaplarda hız sınırlamasının aşılması	2. İhlal	€ 100		-30 Puan	
36	Normal Etaplarda hız sınırlamasının aşılması	3. İhlal	€ 100		-50 Puan	X
37	Servis Alanı ve Bivouac Alanı içerisinde hız sınırlamasına (30 km/s) uyulmaması	Her ihlal	€ 1.000'ya varan			X
38	Özel Etaplarda start alınmaması	Her Eksik Start			Etap İhraç	
39	GPS kayıtlarının eksikliği				Yarış İhraç	
40	JOKER kullanımı				-10 Puan	



# DİJİTAL YOL NOTU ve NAV-GPS

## KURULUM TALİMATLARI

### IRIS - BİLEŞENLER

IRIS tablet

Bağlantı braketi



01TRR/220824



Bluetooth kumanda

Güç kablosu



Kablo kelepçesi

Lastik takozlar

## ÖN PANELE SABİTLEME

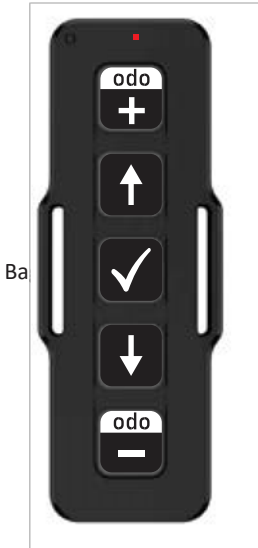

Ba



arak braketi dikey olarak ön pan



kka  
m'l

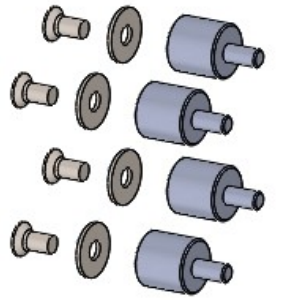

Delikler arası mesafeler (ERTF ile aynıdır)

Dikey: 203 mm



01TRR/220824

Yatay: 88 mm

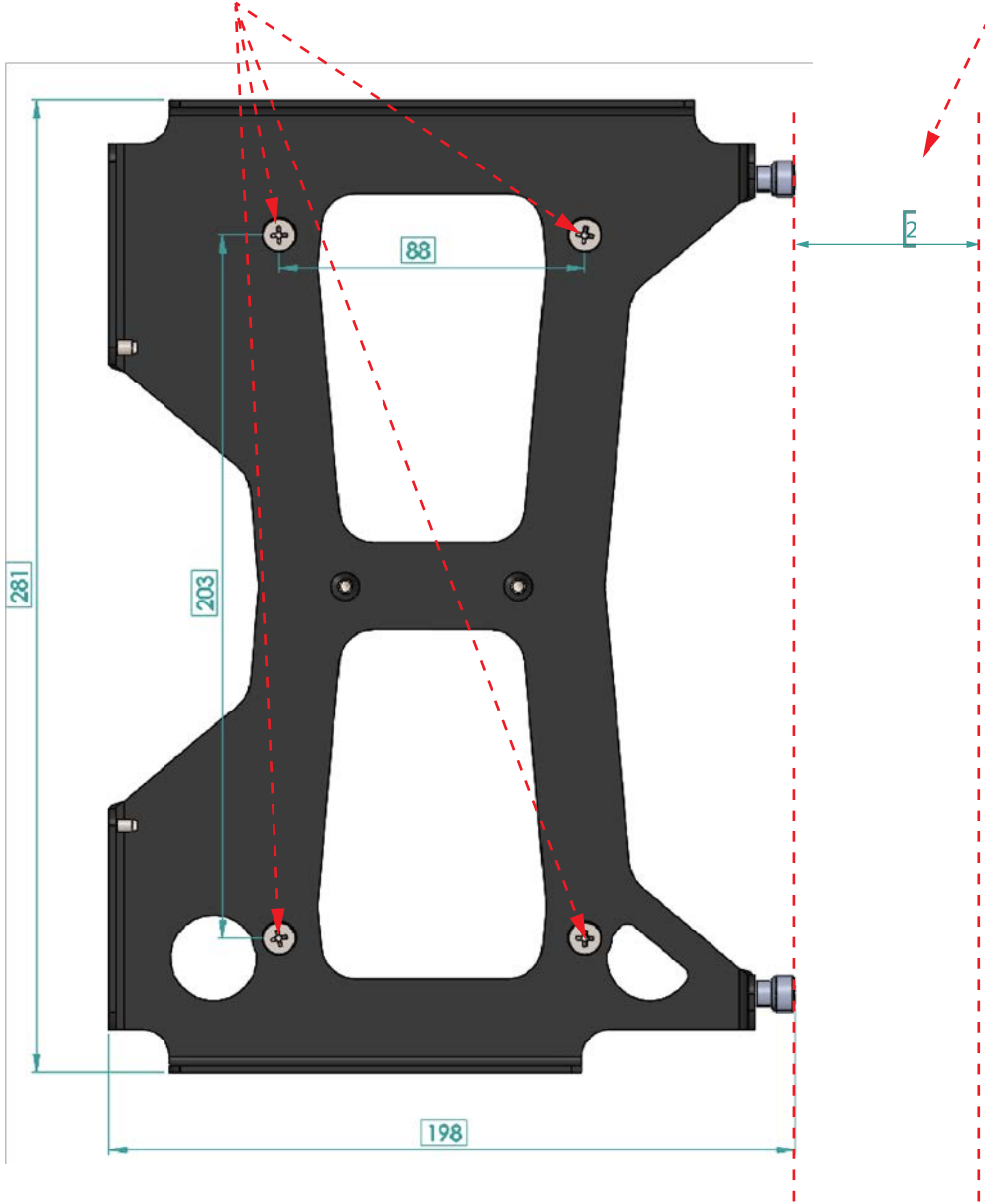

## ÖN PANELE SABİTLEME



01TRR/220824

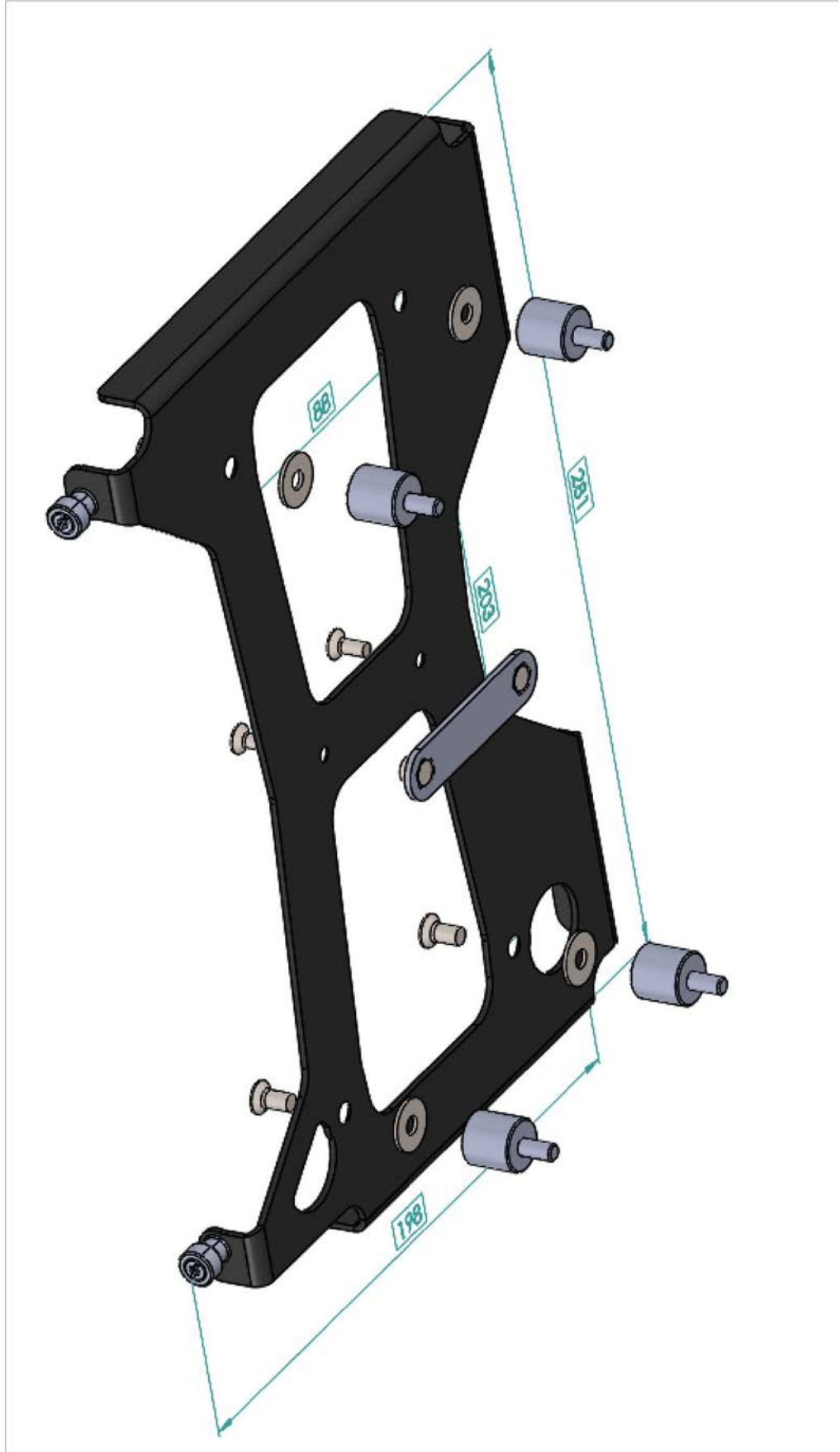

## ÖN PANELE SABİTLEME



01TRR/220824



01TRR/220824



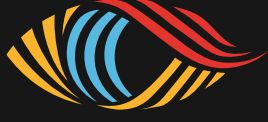

**iRIS**

by GEOTRAQ

# **DIJİTAL YOL NOTU ve NAV-GPS**

## **KULLANIM KILAVUZU**

Mayıs 2024



01TRR/220824

# ROAD BOOK SEÇİMİ

Yol notunun adı

Konum ve uzunluk (km)

Yarışma logosu



01TRR/220824

# YOL NOTUNU AÇMAK

Yol notu adı

Yol notu seçimine geri dön

Start ve finiş noktalarını gösteren harita

Yol notunu açmak için tıklayın

\* Yol notu belirlenen zamandan sonra görünür olur

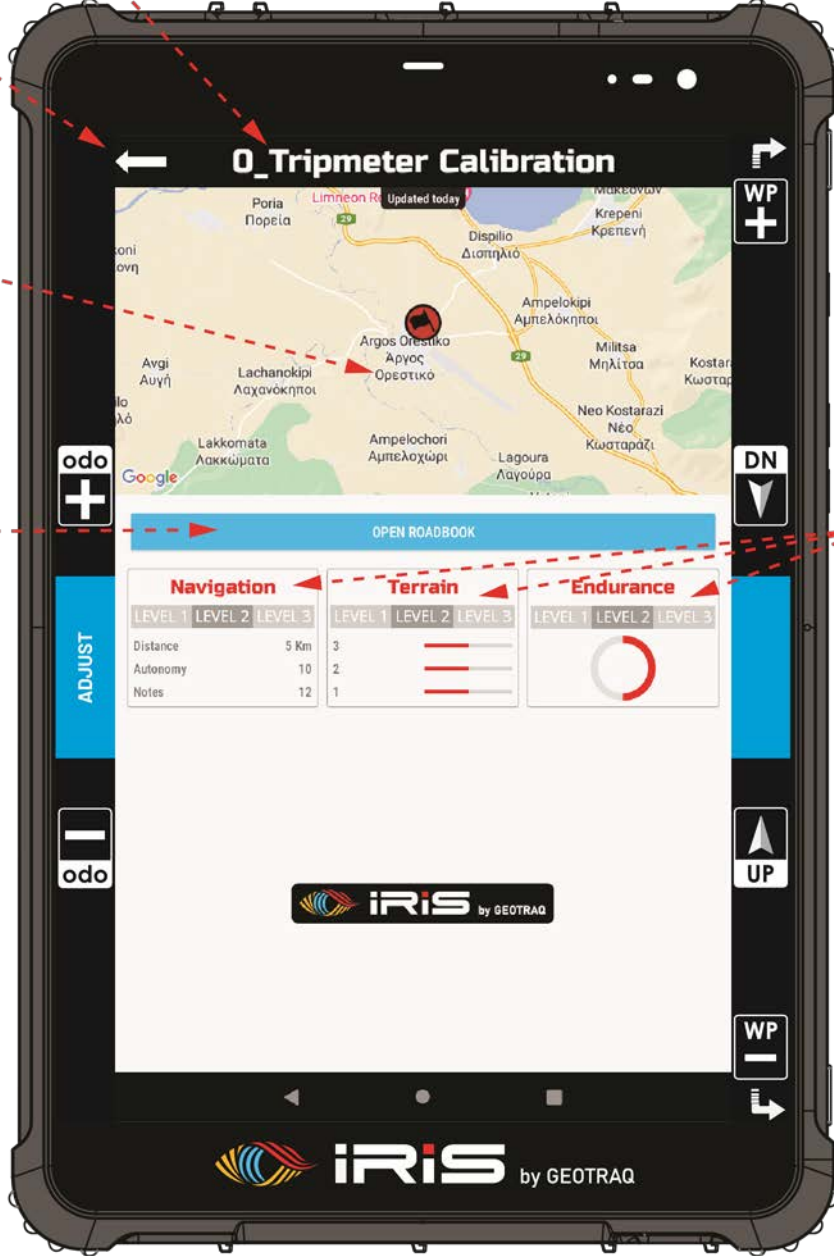

Etap karakteristiği



01TRR/220824

# NAV-GPS / DİJİTAL YOL NOTU



01TRR/220824

# SANAL TUŞLAR

Gri dörtgenler aktif sanal tuşları göstermektedir

Basılı tutarak dokunmatik ekranı kilitleyin/kilidi açın

Basılı tutarak tüm WP'leri görüntüleyin  
\* Ceza almanıza sebep olur

Toplam km'yi  
düzenlemek için uzun  
basın

Toplam km +

Basılı tutarak toplam  
km alanına gönderin

Toplam km -

WP durum ekranı

Ayarlar

Aşağı kaydır

Yukarı kaydır

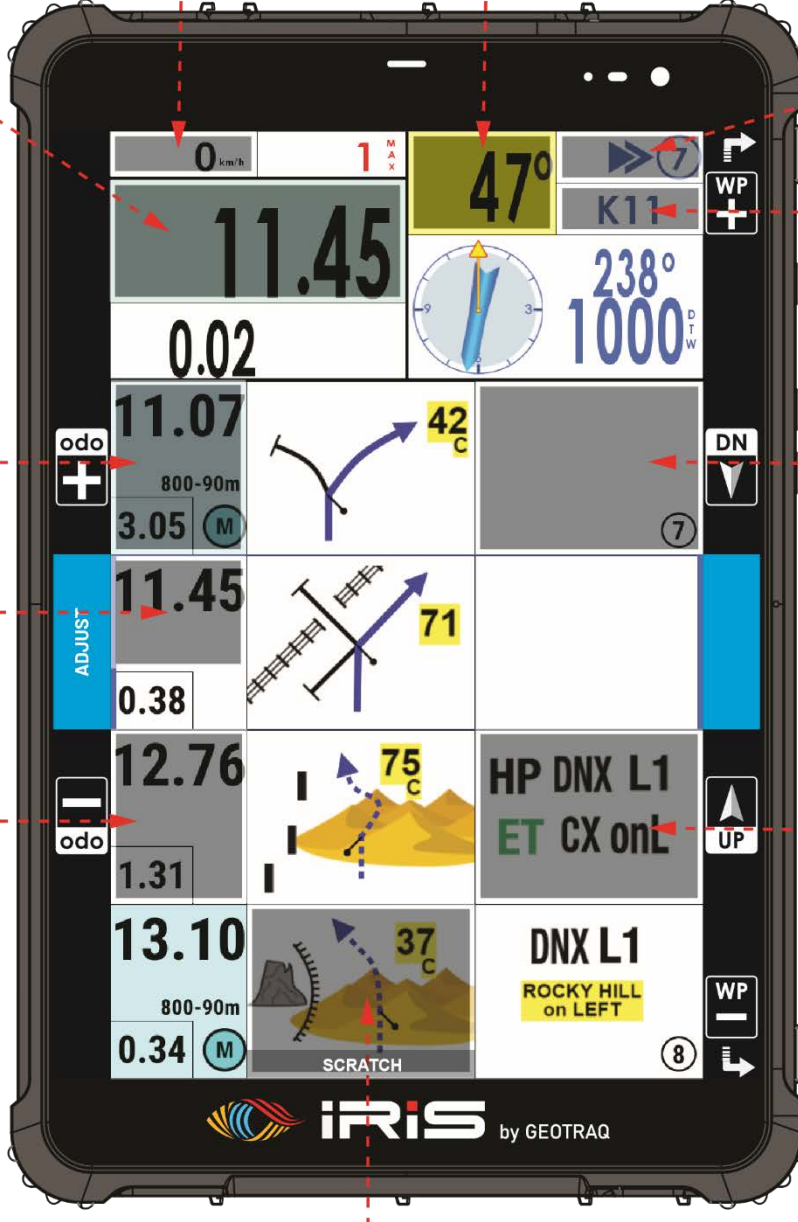

Üstünü çizme özelliği

Karelerin üzerini çizer (noktaları geçtikçe işaretleyebilirsiniz) ve sonraki kareye geçer  
Ara mesafeyi resetler

# FİZİKSEL TUŞLAR



01TRR/220824

Cihazın sađ  
tarafındadır

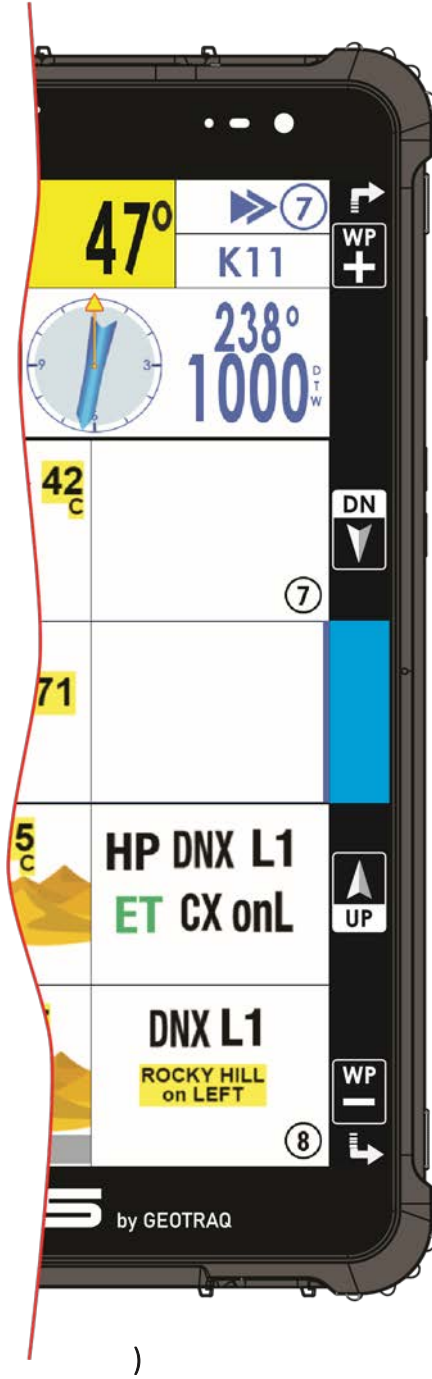

Sonraki WP (WP

+) )

Ekranı

kapatır/açar

Toplam km +  
Toplam km -

Önceki WP (WP -



01TRR/220824

1.

PRESS to see Stage Overview with all Waypoints

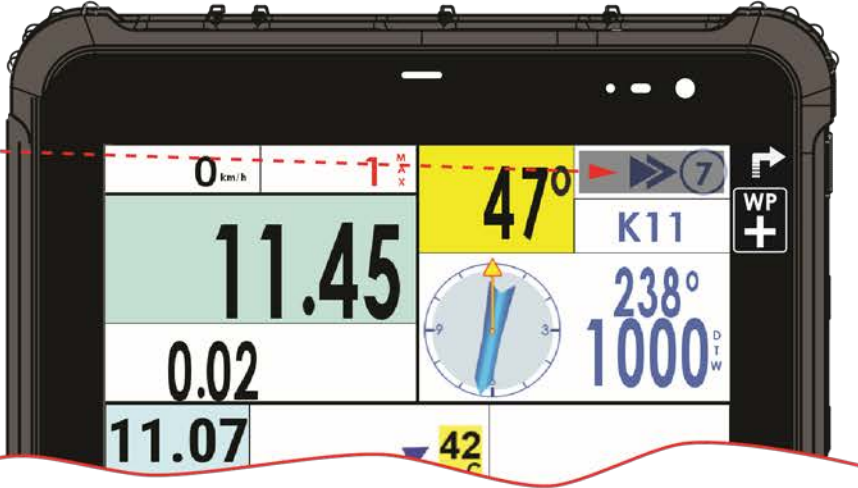

2.

Waypoint Overview Screen will be displayed

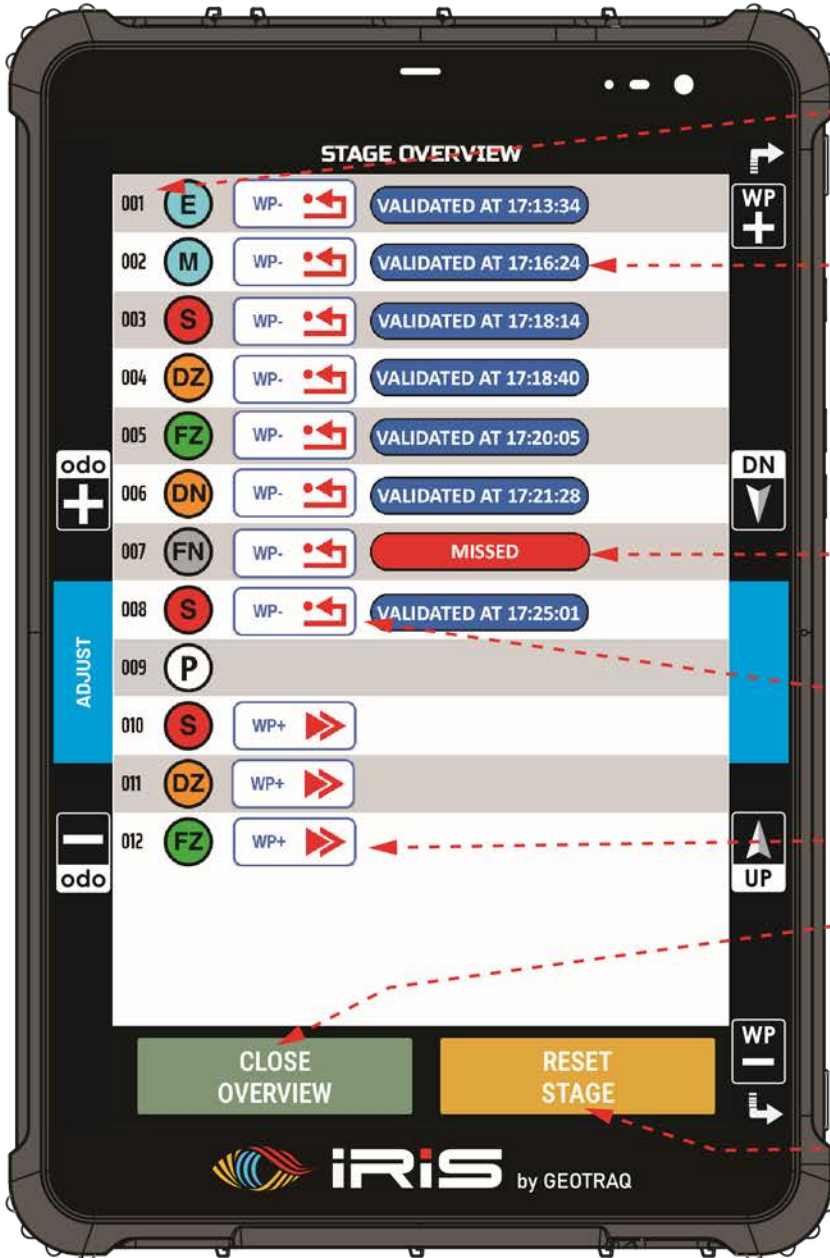

List of Waypoints in Chronological Order

Validation Time Stamp

Waypoint MISSED

Target Waypoint Behind (WP -)

Target Waypoint Ahead (WP +)

PRESS to exit Overview and return to Road Book

### WARNING

ONLY USE WHEN SURE!!!

PRESS to RESET Road Book

A dialog window will be displayed and will require confirmation

\*All stage data and progress will be lost!!!

## ETABA GENEL BAKIŞ



01TRR/220824

# TOPLAM MESAFEYİ DÜZENLEME

1.

Toplam mesafeyi düzenlemek için uzun basın

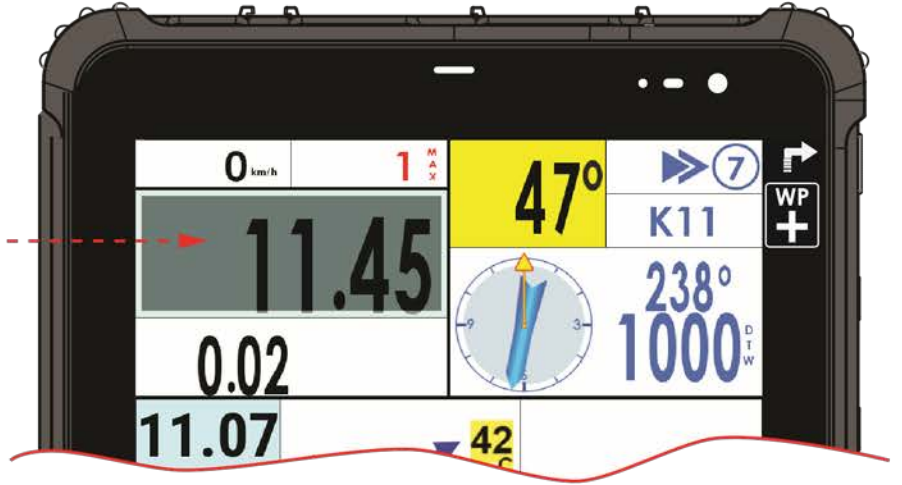

2.

Bir değer girin ve **OK** tuşuna basın



01TRR/220824



# WP'LERİ GÖRÜNTÜLEME



01TRR/220824

# Saklı WP'leri görüntülemenin ceza yaptırımı vardır.

1.

Uzun bastığınızda tüm WP'ler görünür olur

\* Ceza almanıza sebep olur

UNLOCK all WPs

\* Penalties will incur

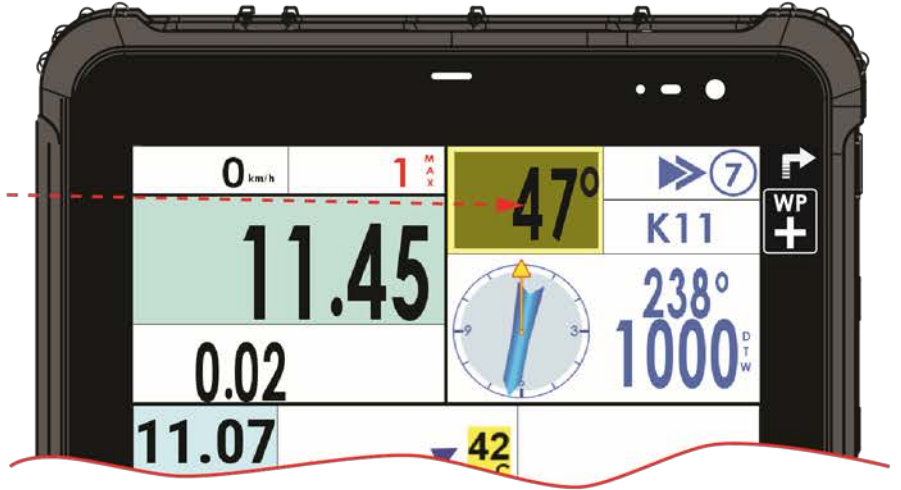

## 2. UYARI!!!

Eğer alacağınız cezayı Kabul ediyorsanız "YES, UNLOCK" tuşuna basın

\* Tüm WP'ler görünür olur ve ceza almanıza sebep olur

"NO" tuşuna basarak çıkabilirsiniz

Escape with NO

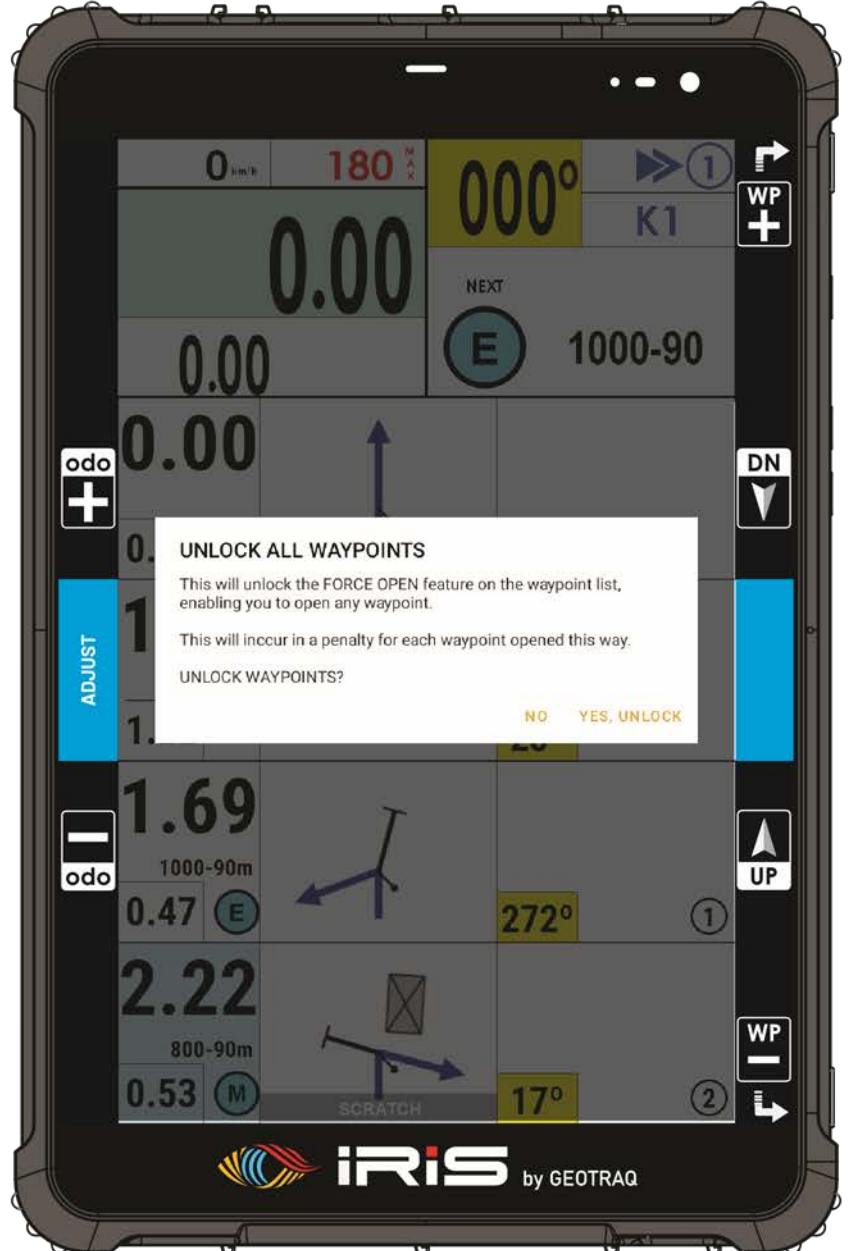

# AYARLAR

1.

Ayarlara girmek için basın

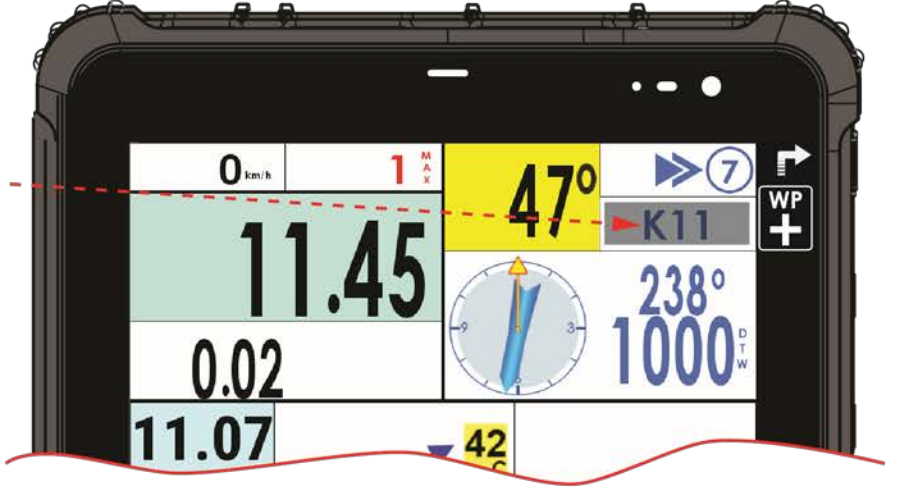

2.

Ayarlardan çıkıp yol notuna dönmek için basın

GPS Ayarları

Kontrol ayarları

Yol notu ayarları

Parlaklık ayarı

“EXIT ROADBOOK” tuşuna basarak yol notuna dönün

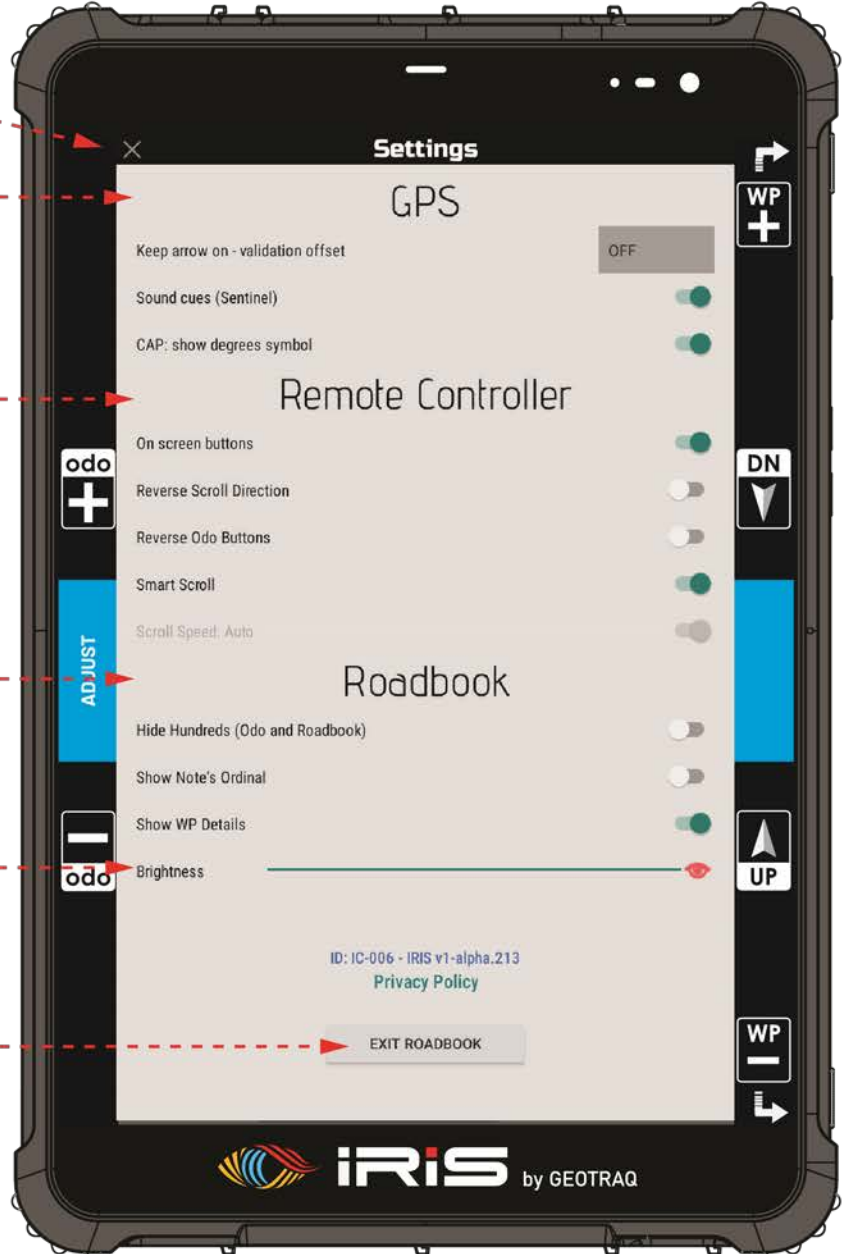

01TRR/220824

# COMBOX

GEOTRAQ  
COM-BOX 2



01TRR/220824

## Ek 5. İlk Yardım Çantası























İlk yardım çantası uluslararası standartlara uygun şekilde belirgin renklerde üretilmiş ve kolay farkedilebilir bir çanta içerisinde yer almalıdır. Katılımcılar ve üçüncü kişiler tarafından kolay ulaşılabilir bir alanda sabitlenerek muhafaza edilmelidir.

İlk yardım Çantası içerisinde yer alması gereken materyaller şu şekilde listelenmiştir:

1 Adet	Paslanmaz Çelik Makas
1 Adet	Tıbbi Flaster (5 m X 2.5 cm)
2 Adet	Sargı Bezi Büyük Boy (5 m X 10 cm)
3 Adet	Üçgen Sargı Bezi
1 Paket	Steril Kompres (10 cm X 10 cm) (50 adet)
1 Adet	Kendinden Yapışkanlı Coban Bandajı (4 m X 8 cm)
2 Adet	Alüminyum Acil Durum Battaniyesi (160 cm X 210 cm)
2 Adet	Parmak Flasteri (12 cm X 2 cm)
4 Çift	Tek Kullanımlık Nitril Eldiven
1 Paket	Islak Mendil
4 Doz	Göz Solüsyonu
1 Adet	Antiseptik Solüsyon (50 ml)
2 Adet	Kompresyon Bandajı
1 Adet	Turnike (Tek Elle Kontrol Edilebilir Özellikte)
1 Adet	Acil Durum Bilgi Formu
1 Adet	Acil Müdahale Bilgi Formu
1 Adet	El Yüz İçin Yanık Kiti
1 Adet	Güneş Kremi (50 ml)
1 Adet	Kafa Lambası
1 Adet	Acil Durum Aynası
1 Adet	Düdük



Ek 7. Kontrol Noktalarında Kullanılacak Tabelalar

KONTROL TİPİ CONTROL TYPE	KONTROL NOKTASI (Sembolün çapı 70 cm) CONTROL ZONE (Diameter of signal about 70 cm)		
Yarış yönü Direction of route	→	→	→
	← KAPALI PARK KURALLARI GEÇERLİ BÖLGE PARC FERME RULES APPLY →		
	SARI TABELA - Nokta girişi YELLOW SIGNS - Zone entry	KIRMIZI TABELA - Zorunlu durma noktası RED SIGNS - Compulsory stop	BEJ DIAGONAL Nokta sonu BEIGE SIGNS - End of zone
PASAJ KONTROL PASSAGE CONTROL	 ← 25 m (min) →	 ← 25 m →	
ZAMAN KONTROL (ZK) TIME CONTROL (TC)	 ← 25 m (min) →	 ← 25 m →	
ZK - SERVİS GİRİŞ TC AT SERVICE PARK ENTRANCE	 ← 5 m →	 ← 5 m →	
ZK - SERVİS ÇIKIŞ TC AT SERVICE PARK EXIT	 ← 5 m →	 ← 5 m →	
ÖZEL ETAP ZK VE START TC AND SS START	 ← 25 m (min) →	 ← 50-200 m →	 ← 25 m →
ÖZEL ETAP FINISH VE STOP FINISHES OF SS	 ← 100 m →	 ← 150-300 m → FF NOKTASI (DURMA) FLYING FINISH (NO STOP)	 ← 25 m →
	MAVİ ARKAPLANDA SİYAH SEMBOL BLACK SYMBOL ON A BLUE BACKGROUND		
YAKIT İKMAL ALANI REFUELING ZONE		YAKIT İKMAL ALANI TABELASI; Yakıt ikmaline yalnızca bu bölge içerisinde izin verilir. (Halka açık yakıt istasyonları hariç) REFUELING ZONE SIGN; Only refueling allowed in this zone. (Not on public fuel stations)	
SERVİS ALANI SERVICE ZONE		SERVİS ALANI TABELASI; Servis Alanı/Bivouac dışında yalnızca (varsa) bu bölge içerisinde servis alınabilir. SERVICE ZONE SIGN; Sign for service operations outside the Service Park/Bivouac	



### STEP 1:

**'DOWNLOAD'** Sportity App  
*Sportity Uygulamasını indir.*



Sportity



### STEP 2:



For direct event information  
please insert this **'PASSWORD'** :

*Yarışma dokümanlarına ulaşmak için  
aşağıdaki şifreyi gir.*

**TransAnatolia24CARS**

**: CARS / SSV / TRUCKS (RALLY)**

**TransAnatolia24BIKES**

**: BIKES / QUADS (RALLY)**

**TransAnatolia24RAID**

**: RAID**

### STEP 3:



Quick information delivery with push  
notifications when files are uploaded.

*Dosya yüklendiğinde telefonunuza gönderilecek  
bildirimler ile dokümanlara anında ulaş.*

Documents are available also offline

*Ayrıca uygulama sayesinde, görüntülenen dosyalara  
çevrimdışı olarak da ulaşarak daima bilgili kal.*

